

GoldenEar™



**T66**

Loudspeaker System With Built-In High-Powered SuperSubwoofer

**Owner's Manual**

## Congratulations





Congratulations and thank you for purchasing GoldenEar's™ T66 speakers. You are about to hear the spectacular difference these very special speakers (which include a built-in powered subwoofer system) will make in your music and/or home theater system.

Our engineers' many years of experience in developing loudspeakers has led to this extraordinary product. In order to ensure that you experience maximum performance, please take a moment to fully read this owner's manual and familiarize yourself with the unique installation and set-up procedures for your T66 speakers.

Please visit our website at [www.GoldenEar.com](http://www.GoldenEar.com) for more information on the technology behind your new speaker system. If you have additional questions, contact your Authorized GoldenEar™ Dealer or visit the Q&A page in the Tech Support section of our website.

## Safety Precautions

### READ THIS SECTION CAREFULLY BEFORE PROCEEDING!

 <div style="text-align: center; background-color: black; color: white; padding: 5px;"><b>WARNING</b></div> <div style="text-align: center; background-color: black; color: white; padding: 5px;"><b>RISK OF ELECTRIC SHOCK DO NOT OPEN</b></div>  <p><b>WARNING: TO REDUCE THE RISK OF ELECTRIC SHOCK, DO NOT REMOVE COVER (OR BACK). NO USER-SERVICEABLE PARTS INSIDE. REFER SERVICING TO QUALIFIED SERVICE PERSONNEL.</b></p>	 <p>The lightning flash with arrowpoint within an equilateral triangle warns of the presence of uninsulated "dangerous voltage" within the product's enclosure that may be of sufficient magnitude to constitute a risk of electric shock to persons.</p>  <p>The exclamation point within an equilateral triangle warns users of the presence of important operating and maintenance (servicing) instructions in the literature accompanying the appliance.</p>
--	---

**WARNING:** TO REDUCE THE RISK OF ELECTRIC SHOCK, DO NOT REMOVE COVER (OR BACK). NO USER-SERVICEABLE PARTS INSIDE. REFER SERVICING TO QUALIFIED SERVICE PERSONNEL.

**WARNING:** TO REDUCE THE RISK OF FIRE OR ELECTRIC SHOCK, DO NOT EXPOSE THIS APPARATUS TO RAIN OR MOISTURE, AND OBJECTS FILLED WITH LIQUIDS, SUCH AS VASES, SHOULD NOT BE PLACED ON THIS APPARATUS.

**CAUTION:** TO PREVENT ELECTRIC SHOCK, MATCH WIDE BLADE OF PLUG TO WIDE SLOT, FULLY INSERT.

**CAUTION:** TO PREVENT ELECTRIC SHOCK HAZARD, DO NOT CONNECT TO MAINS POWER SUPPLY WHILE GRILLE IS REMOVED.

**WARNING:** UNIT MAY BECOME HOT. ALWAYS PROVIDE ADEQUATE VENTILATION TO ALLOW FOR COOLING. DO NOT PLACE NEAR A HEAT SOURCE, OR IN SPACES THAT CAN RESTRICT VENTILATION.

### RECYCLING AND REUSE GUIDELINES FOR EUROPE



In accordance with the European Union WEEE (Waste Electrical and Electronic Equipment) directive effective August 13, 2005, we would like to notify you that this product may contain regulated materials which, upon disposal, according to the WEEE directive, require special reuse and recycling processing. For this reason GoldenEar (manufacturers of GoldenEar speakers) has arranged with our distributors in European Union member nations to collect and recycle this product at no cost to you. To find your local distributor please contact the dealer from whom you purchased this product or go to our website at [www.goldenear.com](http://www.goldenear.com).

Please note that the product only falls under the WEEE directive. When disposing of packaging and other shipping material we encourage you to recycle through the normal channels.

## **Important Safety Instructions**

1. **Read Instructions** – All the safety and operating instructions should be read before the product is operated.
2. **Retain Instructions** – The safety and operating instructions should be retained for future reference.
3. **Heed Warnings** – All warnings on the product and in the operating instructions should be adhered to.
4. **Follow Instructions** – All operating and use instructions should be followed.
5. **Cleaning** – Unplug this product from the wall outlet before cleaning. Do not use liquid cleaners or aerosol cleaners. Use a damp, soft cloth for cleaning the gloss black surfaces. Use a lint brush or vacuum with soft brush attachment for grilles.
6. **Water and Moisture** – Do not use this product near water—for example, near a bath tub, wash bowl, kitchen sink, or laundry tub; in a wet basement; or near a swimming pool; and the like.
7. **Accessories** – Do not place this product on an unstable cart, stand, tripod, bracket or table. The product may fall, causing serious injury to a child or adult and serious damage to the product. Use only with a cart, stand, tripod, bracket or table recommended by the manufacturer, or sold with the product. Any mounting of the product should follow manufacturer's instructions and should use a mounting accessory recommended by the manufacturer.
8. **Ventilation** – Slots and openings in the cabinet are provided for ventilation and to ensure reliable operation of the product and to protect it from overheating, and these openings must not be blocked or covered. The openings should never be blocked by placing the product on a bed, sofa, rug, or other similar surface. This product should not be placed in a built-in installation such as a bookcase or rack unless proper ventilation is provided or the manufacturer's instructions have been adhered to.
9. **Power Sources** – This product should be operated only from the type of power source indicated on the marking label. If you are not sure of the type of power supply to your home, consult your product dealer or local power company. For products intended to operate from battery power, or other sources, refer to the operating instructions.
10. **Grounding and Polarization** – This product may be equipped with a polarized alternating-current line plug (a plug having one blade wider than the other). This plug will fit into the power outlet only one way. This is a safety feature. If you are unable to insert the plug fully into the outlet, try reversing the plug. If the plug should still fail to fit, contact your electrician to replace your obsolete outlet. Do not defeat the safety purpose of the polarized plug.
11. **Power-Cord Protection** – Power supply cords should be routed so that they are not likely to be walked on or pinched by items placed upon or against them, paying particular attention to cords at plugs, convenience receptacles, and the point where they exit from the product.
12. **Lightning** – For added protection for this product during a lightning storm, or when it is left unattended and unused for long periods of time, unplug it from the wall outlet. This will prevent damage to the product due to lightning and powerline surges.
13. **Overloading** – Do not overload wall outlets, extension cords, or integral convenience receptacles as this can result in a risk of fire or electric shock.
14. **Object and Liquid Entry** – Never push objects of any kind into this product through openings as they may touch dangerous voltage points or short-out parts that could result in a fire or electric shock. Do not expose this apparatus to dripping or splashing, and ensure that no objects filled with water, such as vases, are placed on the apparatus.
15. **Servicing** – Do not attempt to service this product yourself as opening or removing covers may expose you to dangerous voltage or other hazards. Refer all servicing to qualified service personnel.
16. **Damage Requiring Service** – Unplug this product from wall outlet and refer servicing to qualified personnel under the following conditions:
  - a. When power supply cord or plug is damaged;
  - b. If liquid has been spilled, or objects have fallen into product;
  - c. If the product has been exposed to rain or water;
  - d. If the product does not operate normally by following the operating instructions.  
Adjust only those controls that are covered by the operating instructions as an improper adjustment of other controls may result in damage and will require extensive work by a qualified technician to restore the product to its normal operation;
  - e. If the product has been dropped or damaged in any way;
  - f. If the product exhibits a distinct change in performance.
17. **Replacement Parts** – When replacement parts are required, be sure the technician has used replacement parts specified by the manufacturer or have the same characteristics as the original part. Unauthorized substitutions may result in fire, electric shock, or other hazards
18. **Safety Check** – Upon completion of any service or repairs to this product, ask the service technician to perform safety checks to determine that the product is in proper operating condition.
19. **Wall or Ceiling Mounting** – The product should be mounted to a wall or ceiling only as recommended by the manufacturer.
20. **Heat** – The product should be situated away from heat sources such as radiators, heat registers, stoves, or other products (including amplifiers) that produce heat.

## SAFETY PRECAUTIONS SPECIFIC TO T66 SPEAKER

The cautionary marking label is located on back of speaker.

## POWER SUPPLY

1. The power disconnect device is located on the back of the speaker.
2. The disconnect device is the power cord, detachable at either the speaker or the wall. The mains plug shall remain readily accessible/operable.
3. The power cord must be disconnected from the speaker before servicing.

---

## Unpacking your T66 Loudspeakers

### Please Inspect for Shipping Damage

Each loudspeaker leaves our plant in perfect condition. Any visible or concealed damage most likely occurred in handling after it left our plant and should be reported at once to your GoldenEar Dealer and/or the delivery company that delivered your loudspeaker. Please unpack your system carefully.

Save all cartons and packing materials in case you move or need to ship your system. Record the serial number found on the back of the T66 loudspeaker here:

---

(Serial Number)

Please go to <http://www.goldenear.com/support/registrationandwarranty> and use the serial number(s) above to complete your warranty registration.

## UNBOXING

**PLEASE NOTE: DO NOT PULL ON THE T66 GRILLES - THEY REQUIRE A SPECIAL REMOVAL PROCEDURE AND SHOULD ONLY BE REMOVED FOR SERVICING!!**

When removing the speaker from the box, NEVER pull the speaker out by the front of the speaker as this is likely to damage or dislodge the grille assembly. With the speaker carton laying down with end cap arrows facing up, cut the tape around the three sides of the front flap. Open the front flaps, and then (with two people) lift and stand the carton up. Then carefully slide the speaker out of the carton following the Quick Start Guide diagrams; if you cannot locate the printed QSG, please to go: [www.goldenear.com](http://www.goldenear.com) and download.

**Please note, if the grille has popped off and is standing away from the cabinet at some point, DO NOT try to push it back as you can damage the grille. Seek assistance from your dealer for proper removal and reinstall.**

We do not recommend the removal of the grilles except for servicing by authorized personnel.

## Instructions to Install Spikes/Rubber Tips On Speaker Bases

The T66 ships with the foot cones and locking nuts pre-installed into the speaker bases.

### Parts included:

4x Steel Spikes  
4x Rubber Tips  
1x Hook Spanner  
1x Hex Key

### Choosing Spikes or Rubber Tips

Using spikes provides much greater stability when placing your T66 loudspeakers on carpeting. But using spikes on wooden floors, or other floors susceptible to scratching, can cause damage to the floor. Use the rubber tips instead of spikes to protect these types of surfaces. GoldenEar is specifically not responsible for damage which may result from the use of spikes.

**NOTE: If you are using spikes** it minimizes the potential for carpet/rug damage to wait to install spikes until after room placement is optimized and connections to equipment are complete as outlined on pages 7-10 of this user manual.

**For safety and installation ease, two people are recommended.  
PLEASE READ THIS PAGE THOROUGHLY BEFORE PROCEEDING.**

### Installing the spikes or rubber tips

- 1a. With the speaker standing upright, have one person tilt the speaker to the side on its base by touching only the cabinet. **Do not touch the grille to do this.**
- 1b. Person two can now either screw in spikes or attach rubber tips to the bottom of two accessible feet. Tilt the speaker in the opposite direction and install the two additional rubber tips or spikes on the remaining two feet. Repeat on other speaker.
2. With the rubber tips or spikes now installed, two people can lift the speaker upright and lower it to the desired location. If you are using spikes on a carpeted surface, push down on the top of the speaker to force the spikes through the carpet to make contact with the floor beneath.
3. Once you have positioned the speakers, wiggle them to see if they are stable and level. To achieve the best level and stability, adjust the height of the feet using the supplied hex key inserted through the foot access holes in the top of the base, and then tighten the locking nut against the bottom of the base (see diagram).

### Reinstalling Foot Cones and Locking Nuts

The Foot cones and locking nuts are pre-installed in the speaker base, but if disassembled they can be reinstalled as follows. Two people are required.

- 1a. First tighten the threaded locking nuts onto each foot cone (x 4 per speaker, see diagram at right).
- 1b. With the speaker standing upright, have one person tilt the speaker to the side on its base by touching only the cabinet. **Do not use the grille to do this.** Person two can now screw the assembled feet (with locking nuts in place) into two of the threaded foot holes in the bottom of the base. Tilt the speaker in the opposite direction. Install the two additional assembled feet into the other two threaded holes in the bottom of the base. Repeat on other speaker.

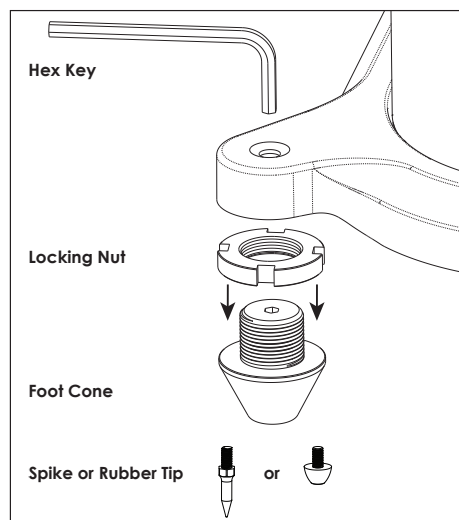
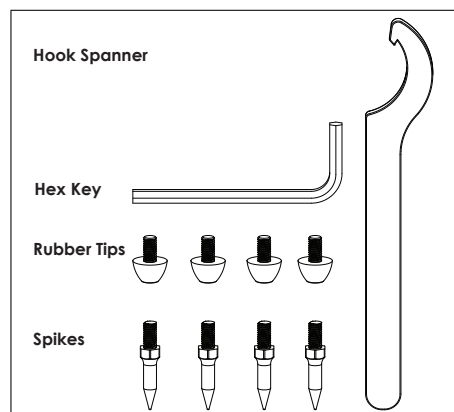



### Preventing Speaker Damage

GoldenEar T66 speakers are efficient and can be driven to loud listening levels with moderate amplifier power. They are also able to handle the output of very powerful amplifiers. To prevent damage to your speakers, please read the following guidelines before hooking them up.

#### **Amplifier Distortion — #1 Threat to your New Speakers!**

Amplifier distortion is the principal cause of speaker damage. When listening at loud levels your amplifier may run out of clean power. It will then begin to produce speaker-damaging distorted power. This will damage any brand of speaker very quickly! More powerful amplifiers are actually safer — For example: A 40 Watt/channel amplifier will have substantial distortion above 40 Watts. If driven to 50 watts, this amplifier will deliver speaker-damaging distorted power! But a 100 Watt/channel amplifier will have very low distortion below 100 watts. Therefore, when the speaker requires 50 Watts, this more powerful amplifier will deliver clean power and speaker damage is less likely to occur. (See your GoldenEar dealer for amplifier recommendations.)

#### **Volume Setting**

Do not be fooled by the Volume setting of your receiver/preamplifier. It only adjusts listening level — it is not a “power-output” dial. The amount of amplifier power actually used at a given Volume setting depends solely on the nature of the source material you are listening to (at a given Volume setting a quiet section of music will use less amplifier power than a loud section). With typical material, the rated output power of many receivers/ amplifiers is often reached when the Volume is set to around -10dB, or between the “11” and “1 o'clock” settings with an analog control (with bass/ treble and loudness controls not used — otherwise rated power may be reached at even lower Volume settings). Remember, all amplifiers produce distortion when operated beyond their rated output power. The resulting distortion will damage all speakers! If you listen at loud levels, be careful to listen for the point of audible distortion — **if the speakers begin to sound distressed, turn the Volume down or your speakers and/or amplifier(s) will be damaged! This type of damage constitutes abuse and is not covered by the warranty.** If louder volumes are desired, consider a more powerful amplifier.

#### **There is Actually a Limit!**

Even with these safer, more powerful amplifiers, there is a point at which you could have more power than the speaker can handle. At that point you will overpower the speaker and damage it. At loud levels do not increase bass/treble controls from zero and ensure that all loudness/contour/bass EQ buttons are off (otherwise rated output power will be reached at even lower volume control settings).

#### **The Right Amount of Power**

A power-range rating is given in the specifications as a guide to indicate the approximate minimum and maximum power input of your GoldenEar T66 speakers. Amplifiers that meet or even exceed the speaker's power-range rating are recommended as their greater power reserves provide better sound. But always use the speakers within their power-range rating to prevent damage — that is, keep listening levels below the point of obvious audible distortion.

## **Speaker Placement**

GoldenEar T66 speakers are designed to allow flexible placement while providing a very large window of sound throughout your listening room. Please remember that although the following recommendations are usually valid, all rooms and listening sets-ups are somewhat unique, so do not be afraid to experiment with the speakers. Remember, whatever sounds best to you is correct.

## **Room Acoustics**

GoldenEar T66 speakers are designed to provide exceptional sound in a wide variety of domestic settings. It is important to note however that listening room construction, dimensions and furnishings all play a part in the quality of sound you will ultimately achieve from your new speakers. The listening room will impose its own character on the performance capabilities of the speaker system. Regarding the room, please note that:

- Mid and high frequencies are affected by the amount of soft furnishings in your room — curtains, carpets, sofas, wall coverings, etc. An excess of such items can result in a somewhat dull sound. The same room without any soft furnishings can produce an overall bright sound. The typical quantity of soft furnishings found in most living environments provides the right acoustic characteristics to allow the speakers to sound balanced.
- Concrete floors and walls tend to aggravate low-frequency standing wave problems and are less preferred.
- Rooms where height, width and length are similar should be avoided as they can exhibit significant low-frequency standing wave problems. This may result in reduced clarity. If no other room is possible, experiment with speaker placement to minimize acoustic problems.

The extra care you take in correctly positioning the speakers will result in greater listening enjoyment. So, keep the following guidelines in mind when deciding on the best speaker placement (see page 8.)

## **Speaker Break-in**

Your new T66 loudspeaker system should sound good right out of the box; however, an extended break-in period of 40-60 hours or more of normal playing time is required to reach full performance capability. Break-in allows the driver suspensions to work-in and crossover components to "heal," resulting in fuller and tighter bass, a more open "blossoming" midrange and smoother high frequency reproduction.

## Positioning T66 as Left/Right Fronts

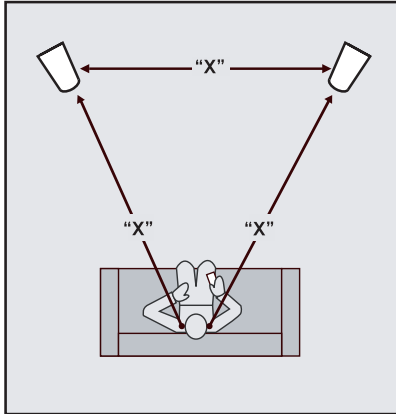

To ensure the best performance possible, observe the following placement guidelines

**Accurate Timbre:** For the most accurate and natural timbre, speakers' high-frequency drivers should be at approximately ear level.

**Balanced Bass:** Placing speakers in corners will over-emphasize bass and reduce overall clarity. If possible, position speakers 8 in (20 cm) or more from the wall behind the speaker and as much as possible from either side wall. This will ensure better bass performance and optimal midrange clarity. If you can't, don't worry; just use the subwoofer level control on the back of the speaker to adjust for optimum sound in your room.

**Best Imaging:** Measure the distance from the main listening area to the left front speaker (we'll call this distance "X"). For optimal imaging and largest soundstage, place speakers "X" distance apart from each other

and no less than 3/4 of that distance — 3/4 of "X" = from the speakers to the listening position. To further optimize imaging, turn speakers inward so they point toward the listening position with their axes crossing just behind it.

## Positioning T66 as Surrounds

When used as surround speakers, T66 speakers may be located on the side or behind the listeners. When used on the sides, take care never to locate the speakers forward of the listeners (A). If the speakers are placed along the rear wall as surrounds, it is suggested that they be positioned fairly wide apart if possible. For instance, if there is a couch in the center of the rear wall on which the listeners will sit, try to position the speakers wider apart than the couch (B).

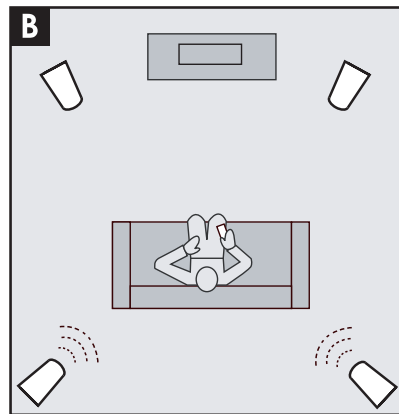
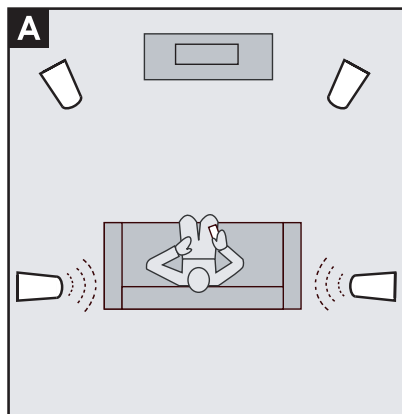



## Speaker Connection

T66 speakers have a set of speaker-level 5-way binding posts and, in addition, each speaker has a line-level LFE (Low-Frequency Effects) input. The LFE input can be used with AV Receivers and Processors to separately feed the discrete LFE channel (the “.1” signal in a 5.1- or 7.1-channel surround system) into each T66’s subwoofer. Unlike a conventional LFE channel in which the powered subwoofer is driven only by a discrete LFE or subwoofer signal, the T66 speakers’ powered subwoofer is also driven by low frequencies from the speaker-level inputs from left/right channels. Using the LFE input with this connection method allows independent adjustment of the LFE channel volume level for movie playback (or any source with a “.1” channel) from an AV receiver/processor.

If the T66 speakers are main left/right speakers, connect the left main/front channel red(+) terminal of the receiver or amplifier to the red(+) terminal of the left loudspeaker and the left main/front channel black(-) terminal of the receiver or amplifier to the black(-) terminal of the left loudspeaker. Connect the right channel main/front channel red(+) terminal of the amplifier or receiver to the red(+) terminal of the right loudspeaker and the black(-) terminal of the right main/front channel of the receiver or amplifier to the black(-) terminal of the right loudspeaker. It is essential that both speakers be connected in the same way (“in phase”) to its own channel of the amplifier. If a great lack of bass is experienced, it is likely that one speaker is out of phase (+ and – reversed) with the other.

If using the T66 speaker as surround speakers, connect the left surround red(+) terminal of the receiver or amplifier to the red(+) terminal of the left surround speaker and the left surround black(-) terminal of the receiver or amplifier to the black(-) terminal of the left surround speaker. Connect the right surround red(+) terminal of the amplifier or receiver to the red(+) terminal of the right surround loudspeaker and the black(-) terminal of the right surround channel of the receiver or amplifier to the black(-) terminal of the right surround loudspeaker. Again, it is essential that both speakers be connected in the same way (“in phase”) to its own channel of the amplifier.

## Connecting Speaker Cables Only

Illustration 1 shows the simplest setup, which is to connect the T66s with a pair of Full-Range, equal-length speaker cables. T66s are bi-wire capable, and ship with special “jumpers” joining the TREBLE or FULL RANGE and BASS inputs that must remain place in this configuration. These short jumpers should remain in place even if connecting bare wire or spades to the speaker-level inputs. But if they fall out contact your dealer, or simply replace them by running them through the hole in the center of the binding posts and curling them around the posts to secure them in place while connecting speaker cables.

If using an AV receiver or processor, simply set the receiver or processor’s speaker setup menu to indicate “Large” for left and right main speakers and “No” for subwoofer (note that some receivers/processor setup menus might use “Full-Band” or “Full-Range” instead of “Large.”). The bass management system will then send all low frequencies (including the LFE “.1” channel) into the left and right channels and it will be reproduced by the subwoofers in your T66s, giving you all the benefits of their two built-in subwoofers. (The speakers have a special circuit that takes the signal from the speaker level input and converts it to a low-level signal which then drives the subwoofer power amp.)

Illustration 2 is for connecting two discrete equal-length speaker cables to each speaker in a bi-wire configuration (follow same bass management instructions as above on your AV receiver or processor). This requires the removal of the two bi-wire jumpers referenced above. Simply open the positive and negative speaker-level inputs and remove the jumpers. Please store for future use if needed again.

Whenever possible, this is the preferred connection from your AV receiver or power amplifier(s) to your T66. When bi-wiring, the current modulation of delicate high-frequency audio signals is virtually eliminated from the isolated midrange/treble cable. This and other audio distortions can be greatly minimized when using a bi-wire speaker connection with your T66.

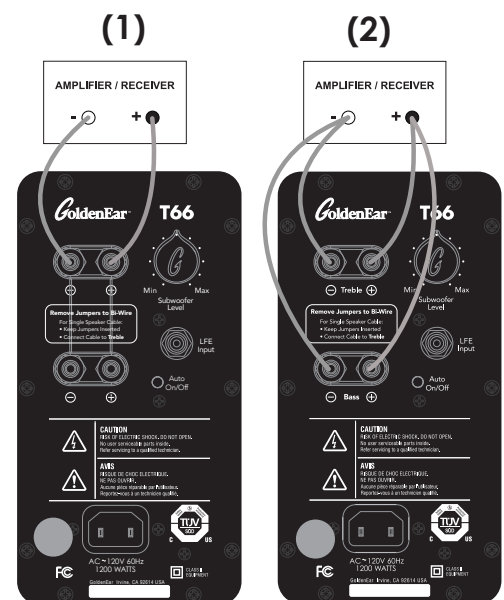

## Connecting the LFE Input

\*Using the LFE Input is always *in addition to* connecting speaker cables, it is never a replacement for connecting speaker cables.

With surround sound playback you also have the option to use the line-level LFE input in addition to speaker cables. Many AV receivers and processors have two LFE outputs, one for each T66. However, for receivers or processors with only one LFE output, simply use a "Y" connector (available from your dealer) out of the Sub/LFE output to feed two line-level cables from the Y connector to each T66.

Now set the receiver or processor's bass management system for "Large" left and right front speakers and also select "Yes" for subwoofer. This will send only the .1 LFE signal via the line-level cables to the T66's LFE input. This configuration allows the AV receiver/processor to set the LFE channel volume level independently for movie playback (or any source with a ".1" channel). PLEASE NOTE: Some AV receivers/processors have a setting called "Double Bass", "Super Bass" or "Bass+." This option sends both LFE and bass above a specified crossover frequency to the LFE channel. We recommend avoiding this configuration as it will likely cause the speakers to sound bloated and bass heavy.

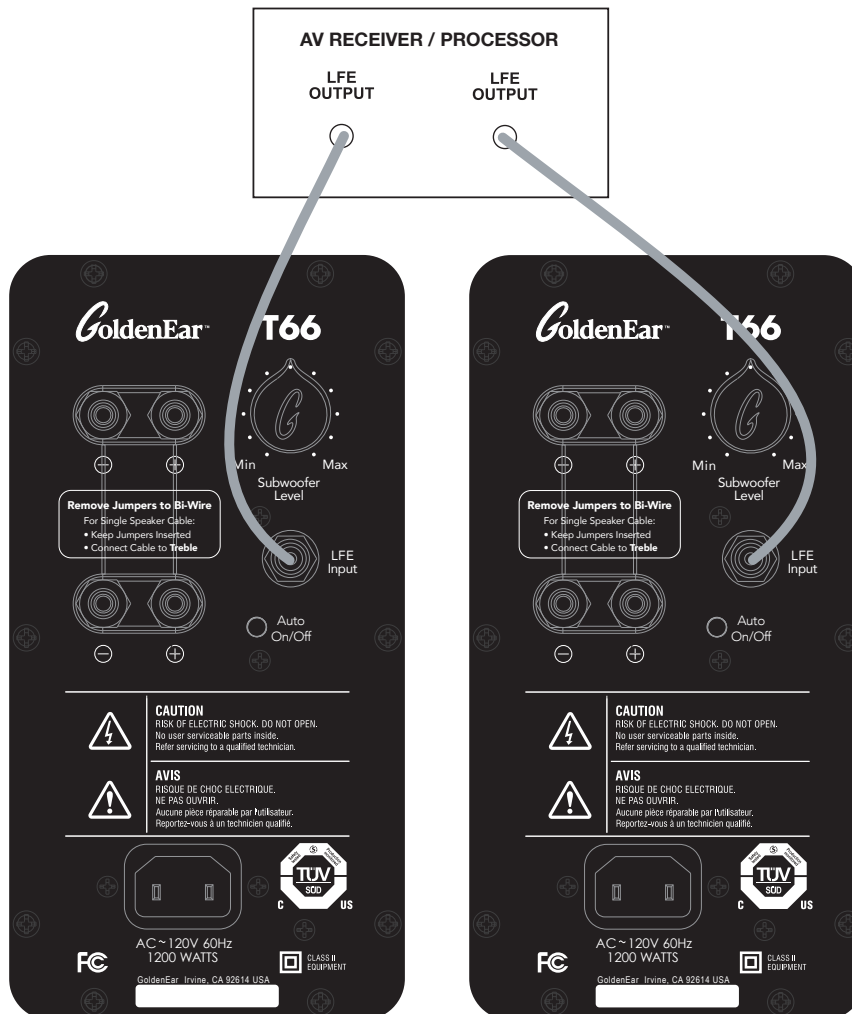

## If You are Using a Source Component's Multi-Channel Analog Outputs

Because of the nature of their bass management systems, when using the multi-channel analog output from a Blu-Ray, SACD or DVD-Audio player (or any other setup that requires using 6-8 channel analog interconnects), the particular connection method chosen for your T66 speakers will determine the settings in the player's speaker setup menu. If you are using the multi-channel analog outputs from one of these players, access the player's setup menu and set all channels using T66 speakers to "Large" and:

- If you used the connection method outlined in the "**Connecting Speaker Cables Only**" section, set the player's speaker setup menu to indicate "No" for subwoofer.
- If you used the connection method outlined in the "**Connecting the LFE Input**" section, set the player's speaker setup menu to indicate "Yes" for subwoofer.

## Setting Bass and Treble Controls on Receiver or Amplifier

Normally we recommend that you set the "Bass" and "Treble" controls on flat (or off, or 0 dB). Same applies for a graphic equalizer; we recommend that you leave it flat (or off). This will give you the most accurate and natural sound. If you want more bass, raise the subwoofer's "Level" control on your T66 speaker, keeping in mind that even a little turn of the knob can make a big difference in the sound. The reason for this recommendation is that we have discovered what is often thought to be improper sounding speakers is, in fact, a problem caused by the use of tone controls. *When in doubt, leave them out* (flat); this almost always results in the best possible and most natural sounding system performance.

## Powering Up the Active Subwoofer Section

Each of your T66 speakers contains a built-in powered subwoofer section as well as an electronic crossover. Each T66 speaker must be plugged into an electrical socket of the appropriate voltage (as indicated on the back of your unit) using the plug on the end of the electrical cord which you have attached to the back of the speaker. The T66 speaker has a special auto on/off circuit which automatically turns the powered subwoofer section on when a signal is fed to the loudspeaker and therefore does not require an on-off switch.

When the T66 is first plugged in, the LED will flash for 30 secs while the speaker conducts a self-test, initializing the software and hardware. After 30 sec, if there is no audio signal, the LED will turn off and the subwoofer will go into standby mode drawing a low amount of power while waiting for an audio signal. The LED on the back panel will light up when a signal is sensed and the amplifier will turn on. After you stop listening, it may take up to an hour for the amplifier to actually turn off. In some instances, because of RF-Noise present in your area, the LEDs may not turn off. However, this is nothing to be concerned about as the amplifiers draw almost no power when they are idling. Please note: It is normal to hear a slight pop from the speaker when the amp powers up.

**NOTE: To prevent accidental damage to the subwoofers built into your T66 speakers from overdriving the system, the subwoofers feature an internal overload protection circuit, which will turn the subwoofers off or down when overdriven or overheated and will then resume normal operation after a few minutes.**

## Adjusting the Subwoofer Level Control

Your T66 speakers have a Subwoofer Level control which allows you to perfectly tune the output of the powered low-frequency subwoofer section to match your room, and your own personal taste. We suggest beginning with the level control set at the 12 o'clock position. Please note there is no adjustment of the crossover points or phase because these have already been designed and engineered into the speaker for the best possible overall system response — a major performance benefit of having the “built-in” subwoofer.

## VERY IMPORTANT: Setting Channel Levels and Bass Management Systems

Multi-channel surround sound systems have a critical channel balancing procedure for setting the level for all speakers which must be followed if the system is to perform properly. Many problems relating to the overall sound of the system can be clearly traced back to improper system balance. Also note that multi-channel surround sound systems have bass management systems (systems which direct the bass to the various channels) which vary from unit to unit. This bass management system must also be properly adjusted. Many problems relating to the overall sound of the system can be traced back to improper bass management.

### Bass Management Settings:

On your receiver or A/V processor's Speaker Setup Menu, set Left and Right main speakers to “**Large**” and set Subwoofer to “**Yes**” or “**No**” depending on whether you are using the additional LFE input (as discussed in Speaker Connection section). If you are using the T66 speakers for surround speakers, set the surround channels of your receiver/processor's bass management system to “**Large**” also.

### Setting Channel Levels

On your AV receiver or processor's Speaker Level Calibration Menu, set each speaker (channel) in the system to the same volume level. While you can get reasonable results doing this by ear, it is best to use an inexpensive Sound Pressure Level (SPL) meter to get better channel-to-channel balance. Some new receivers and processors have Auto Set Up functions that use a supplied microphone to set levels automatically.

### Adjusting Low-Frequency Balance When Using LFE Input

When using the LFE input we suggest adjusting the Subwoofer Level on the T66s to sound balanced when listening to music, and using the LFE or subwoofer level control in the AV receiver/processor to raise or lower the bass/LFE level for movie/surround sound effects as desired. Normally the Subwoofer Level of the left speaker will be set the same as the right speaker. However, these Levels can also be set differently on the two speakers to vary the response of left and right speakers separately to compensate for variations such as asymmetrical positioning of the speakers in your room (i.e., when one speaker is closer to a side wall or corner, etc.) if this is how they best fit in your room. This is a unique and useful feature of the T66 design which allows much greater flexibility in loudspeaker placement, as well as additional ability to optimize what could otherwise be a difficult placement situation.

## Complete Home Theater Systems

We strongly suggest using a matching GoldenEar center channel and rear/surround speakers to complete your GoldenEar home theater system. T66 speakers can be used as rear or side surround speakers, with exceptional results for both music and movies.

## Using Your T66 Speaker with an Additional Subwoofer

Although the T66's built-in subwoofers deliver superb low frequency response and are all that are required for amazing performance, bass is sort of like horsepower and some listeners (and some very large rooms) may demand even more output and want to add additional powered subwoofers to the system. For those who choose to do so, we strongly suggest one or more GoldenEar SuperSub™ subwoofers in order to achieve perfect matching with the T66s and the highest level of performance and quality possible. This should be connected with an additional RCA line-level cable connected to the LFE output of the AV receiver or processor. (An AV receiver or processor's bass management system may have multiple setup options for integrating the subwoofer — consult the AV receiver/processor's manual and your GoldenEar dealer to select the best setup option.)

A typical setup would have only the additional outboard sub(s) connected to the LFE output of the AV receiver/processor, still setting as Left and Right Main as "Large" and Sub as "Yes," thus directing the LFE bass only to the outboard sub(s). Another interesting option is to run the AV receiver's/processor's LFE-out into both the T66 Towers as well as your additional subwoofer(s), splitting the LFE-out(s) as necessary to achieve three (or more) sources of low-frequency energy in the room. This provides, in effect, 3 (or more) LFE subwoofers, which can be quite impactful, as well as providing smoother bass response throughout the listening room. To get the LFE level balanced properly between the additional subwoofer(s) and the T66s, the key is to take full advantage of the additional subwoofer's capabilities while keeping the LFE energy sent to the T66s appropriate. Normally, the additional subwoofer(s) will play louder than the T66s on an LFE signal, using the additional sub's level control(s) to achieve this.

## Troubleshooting

If you experience any difficulties with your T66 speakers, try the suggestions described below. If you are still having problems, please consult your GoldenEar Authorized Dealer for assistance.

1. Make sure all your system interconnects and power cords are solidly in place.
2. Should you experience any level of ground hum or noise, try plugging the power cord into the same circuit as your amplifier.
3. The system is provided with sophisticated internal protection circuitry. If for some reason the protection circuitry is tripped, please turn down your system's volume and wait five minutes before trying the system again. If the amplifier should overheat, the system will turn off until the amplifier cools down and resets.
4. Check to be sure that your power cord has not been damaged.
5. Check that no foreign objects or liquid has entered the speaker.
6. If you cannot get the powered subwoofer to turn on or if no sound comes out and you are sure the system is set up properly, please bring the loudspeaker to your GoldenEar Authorized Dealer for assistance. Please make sure you call first.

## Technical Assistance

It is our pleasure to offer assistance if you have any questions regarding your T66 speakers or their set-up. Please contact your nearest GoldenEar dealer or contact us directly at (949) 800-1800.

## Service

Service and warranty work on your GoldenEar loudspeakers will normally be performed by your local GoldenEar dealer. If, however, you wish to return the speaker to us, please contact us first, describing the problem and requesting authorization as well as the location of the nearest factory service center. **Please note that the address given in this booklet is the address of our office only. Under no circumstances should loudspeakers be shipped to our offices or returned without contacting us first and obtaining return authorization.**

The Quest Group dba  
GoldenEar™  
2621 White Road  
Irvine, CA 92614 USA  
Phone: 949-800-1800

## Specifications

### T66

<b>Driver Complement:</b>	One High-Gauss Reference High-Velocity Folded Ribbon AMT Tweeter Two 4.5" High-Definition Cast-Basket Mid/Bass Drivers Two 5" x 9" Long-Throw Quadratic Subwoofers Two 8" x 12" Quadratic Planar Back-Wave-Driven Radiators
<b>Passive Radiator Surface Area:</b>	53.36in <sup>2</sup> (344.3cm <sup>2</sup> )
<b>Efficiency:</b>	91dB 1W/1M @ 4Ω (2.83V/1M)
<b>Frequency Response:</b>	29Hz–25kHz typical (-6dB on axis @ 29Hz, anechoic bass response)
<b>Nominal Impedance:</b>	4Ω
<b>Rec. Amplification:</b>	20 - 500 watt/channel
<b>Built-In Subwoofer Power Amplifier:</b>	1000W peak/500W RMS, DSP-Controlled (50-ohm load – 5 seconds sustained 55Hz sinusoidal signal) Note: Not tested to FTC standard (8-ohm load – 5 minutes sustained 1kHz sinusoidal signal)
<b>Speaker Dimensions:</b>	7½" (19.1 cm) W x 14¾" (37.6 cm) D x 48⅞" (124.1 cm) H (height is with base and feet installed, no spikes)
<b>Base:</b>	11 <sup>13</sup> / <sub>16</sub> " (30 cm) W x 17" (43.2 cm) D
<b>Weight:</b>	60 lbs (27.2 kg)
<b>Power Requirements/ Consumption:</b>	Low Voltage Version — 120 V at 50 or 60 Hz / 1200 Watts High Voltage Version — 240 V at 50 or 60 Hz / 1200 Watts (Approved for NA (TUV) and the CE market.)



## Limited Warranty

### **5-YEARS FOR DRIVERS AND CABINETS, 3-YEARS FOR ELECTRONIC COMPONENTS**

GoldenEar™ warrants to the original retail purchaser only that this GoldenEar Loudspeaker Product (the "Product") will be free from defects in materials and workmanship for a period of five (5) years covering the drivers and cabinets, and three (3) years for the electronic components from the date of the original purchase from a GoldenEar Authorized Dealer. However, this warranty will automatically terminate prior to the expiration of five (5) years for the drivers and cabinets and three (3) years for the electronic components if the original retail purchaser sells or otherwise transfers the Product to any other party. The original retail purchaser shall hereinafter be referred to as "you." Defective Products must be shipped, together with proof of date of purchase, prepaid insured to the Authorized Dealer from whom you purchased the Product, or to the nearest factory service center. Product(s) must be shipped in the original shipping container or its equivalent; in any case the risk of loss or damage in transit is to be borne by you. If, upon examination at the Factory or a GoldenEar Authorized Dealer, it is determined that the unit was defective in materials or workmanship at any time during this Warranty period, GoldenEar or the GoldenEar Authorized Dealer will, at its option, repair or replace this Product at no additional charge, except as set forth below. All replaced parts and Product(s) become the property of GoldenEar. Product(s) replaced or repaired under this Warranty will be returned to you, within a reasonable time, freight collect.

This Warranty does not include service or parts to repair damage caused by accident, misuse, abuse, negligence, inadequate packing or shipping procedures, commercial use, voltage in excess of the rated maximum of the unit, cosmetic appearance of cabinetry not directly attributable to defects in materials or workmanship, or service, or repair or modification of the Product which has not been authorized by GoldenEar. GoldenEar makes no Warranty with respect to its Products purchased from dealers or outlets other than GoldenEar Authorized Dealers. This Warranty is in lieu of all other expressed Warranties. If this Product is defective in material or workmanship as warranted above, your sole remedy shall be repair or replacement as provided above. In no event will GoldenEar be liable to you for any incidental or consequential damages arising out of the use or inability to use the Product, even if GoldenEar or a GoldenEar Authorized Dealer has been advised of the possibility of such damages, or for any claim by any other party. Some states do not allow the exclusion or limitation of consequential damages, so the above limitation may not apply to you.

All implied warranties on the Product are limited to the duration of this expressed Warranty. Some states do not allow limitation on how long an implied Warranty lasts, so the above limitations may not apply to you. This Warranty gives you specific legal rights, and you also may have other rights which vary from state to state.



This product complies with the essential requirements of the EMC directive 89/336/EEC

**Visit us at [www.goldenear.com](http://www.goldenear.com)**

Copyright © 2024 GoldenEar. All rights reserved.  
Reproduction in whole or in part without our express permission is prohibited.



GoldenEar™



**T66**

Systeme d'enceintes à SuperSubwoofer haute puissance intégré

**Manuel de l'utilisateur**

## Félicitations !

Félicitations et merci d'avoir acheté des enceintes T66 de GoldenEar™ ! Vous êtes sur le point de constater une différence spectaculaire sur votre système hi-fi ou home cinéma avec ces enceintes très spéciales (qui intègrent un système de haut-parleurs d'extrêmes graves amplifiés)

Ce produit extraordinaire est le fruit des nombreuses années d'expérience de nos ingénieurs dans le développement d'enceintes acoustiques. Pour assurer des performances maximales, veuillez prendre un moment pour lire complètement le manuel de l'utilisateur et vous familiariser avec les instructions d'installation et de configuration de vos enceintes T66.

Pour plus d'informations sur la technologie sur laquelle repose votre nouveau système d'enceintes, visitez notre site web à [www.GoldenEar.com](http://www.GoldenEar.com). Pour toute autre question, adressez-vous à votre revendeur GoldenEar™ autorisé ou visitez la page FAQ dans la section Support de notre site web.

## Mesures de précaution

LIRE CETTE SECTION AVEC ATTENTION AVANT DE POURSUIVRE !

 <b>AVERTISSEMENT</b> RISQUE DE CHOC ÉLECTRIQUE NE PAS OUVRIR	 <p>L'éclair à pointe de flèche dans un triangle équilatéral met en garde contre la présence d'un « tension dangereuse » non isolée dans l'enceinte du produit qui peut être d'une ampleur suffisante pour présenter un risque de choc électrique.</p>
<p>AVERTISSEMENT : POUR RÉDUIRE LE RISQUE DE CHOC ÉLECTRIQUE, NE PAS RETIRER LE CAPOT (OU PANNEAU ARRIÈRE). NE CONTIENT AUCUNE PIÈCE RÉPARABLE PAR L'UTILISATEUR. CONFIER LES RÉPARATIONS À DU PERSONNEL D'ENTRETIEN QUALIFIÉ.</p>	 <p>Le point d'exclamation dans un triangle équilatéral informe les utilisateurs de l'existence d'importantes instructions d'utilisation et d'entretien (dépannage) dans la documentation qui accompagne l'appareil.</p>

**AVERTISSEMENT :** POUR RÉDUIRE LE RISQUE DE CHOC ÉLECTRIQUE, NE PAS RETIRER LE CAPOT (OU PANNEAU ARRIÈRE). NE CONTIENT AUCUNE PIÈCE RÉPARABLE PAR L'UTILISATEUR. CONFIER LES RÉPARATIONS À DU PERSONNEL D'ENTRETIEN QUALIFIÉ.

**AVERTISSEMENT :** POUR RÉDUIRE LE RISQUE D'INCENDIE OU DE CHOC ÉLECTRIQUE, NE PAS EXPOSER CET APPAREIL À LA PLUIE OU À L'HUMIDITÉ ET NE PAS PLACER D'OBJETS REMPLIS DE LIQUIDE, TELS QUE DES VASES, SUR L'APPAREIL.

**ATTENTION :** POUR ÉVITER TOUT CHOC ÉLECTRIQUE, BRANCHER LA FICHE SUIVANT LA BONNE POLARITÉ, LE CAS ÉCHÉANT, ET L'ENFONCER COMPLÈTEMENT.

**ATTENTION :** POUR PRÉSERVER LA PROTECTION CONTRE LES RISQUES D'INCENDIE, REMPLACER LE FUSIBLE UNIQUEMENT PAR UN MODÈLE DE MÊME TENSION ET INTENSITÉ. CONFIER LE REMPLACEMENT À DU PERSONNEL D'ENTRETIEN QUALIFIÉ.

**AVERTISSEMENT :** L'APPAREIL PEUT DEVENIR CHAUD. TOUJOURS PRÉVOIR UNE AÉRATION SUFFISANTE POUR PERMETTRE LE REFROIDISSEMENT. NE PAS PLACER À PROXIMITÉ D'UNE SOURCE DE CHALEUR OU DANS DES ESPACES SUSCEPTIBLES DE RESTREINDRE L'AÉRATION.



### RECYCLAGE ET RÉUTILISATION EN EUROPE

En conformité avec la directive européenne DEEE (Déchets d'équipements électriques et électroniques) en vigueur depuis le 13 août 2005, nous tenons à vous informer que ce produit peut contenir des matières réglementées dont l'élimination, en vertu de la directive DEEE, suppose un traitement spécial favorisant leur recyclage et leur revalorisation. À cette fin, GoldenEar (le fabricant des enceintes GoldenEar) prend en charge par l'intermédiaire de ses distributeurs dans les pays membres de l'Union européenne la collecte et le recyclage de ce produit sans aucun frais pour vous. Pour connaître le distributeur local, adressez-vous au revendeur chez qui vous avez acheté ce produit ou visitez notre site web à [www.goldenear.com](http://www.goldenear.com).

Veuillez noter que seul ce produit est couvert par la directive DEEE. Nous vous encourageons à recycler l'emballage et autres matériaux d'expédition par les moyens habituels.

## Consignes de sécurité importantes

1. **Lire les instructions** – Toutes les instructions de sécurité et d'utilisation doivent être lues avant d'utiliser le produit.
2. **Conserver les instructions** – Les instructions de sécurité et d'utilisation doivent être conservés pour toute référence ultérieure.
3. **Respecter les mises en garde** – Toutes les mises en garde apposées sur le produit et dans les instructions d'utilisation doivent être respectées.
4. **Suivre les instructions** – Toutes les instructions d'exploitation et d'utilisation doivent être suivies.
5. **Nettoyage** – Débrancher le produit de la prise murale avant de le nettoyer. Ne pas utiliser de produits nettoyants liquides ou en aérosol. Utiliser un chiffon doux humide pour nettoyer la base.
6. **Eau et humidité** – Ne pas utiliser ce produit en présence d'eau, par exemple près d'une baignoire, d'un lavabo ou d'une évier, dans un sous-sol humide ou à proximité d'une piscine, etc.
7. **Accessoires** – Ne pas placer ce produit sur un chariot, socle, trépied, console ou tablette qui n'est pas stable. Le produit peut chuter, ce qui peut provoquer des blessures graves à un enfant ou un adulte et des dommages graves au produit. Utiliser uniquement un chariot, socle, trépied, console ou tablette recommandé par le fabricant ou vendu avec le produit. Tout montage du produit doit être conforme aux instructions du fabricant et doit faire appel à des accessoires de fixation recommandés par le fabricant.
8. **Aération** – Les fentes et ouvertures dans le caisson sont prévues à des fins d'aération et pour assurer un fonctionnement fiable du produit et l'empêcher de surchauffer. Ces ouvertures ne doivent pas être obstruées ni couvertes. Ces ouvertures ne doivent jamais être obstruées par le placement du produit sur un lit, canapé, tapis ou autre surface semblable. Ce produit ne doit pas être intégré dans une structure telle qu'une bibliothèque ou une étagère sauf si une aération suffisante est prévue ou que les instructions du fabricant sont respectées.
9. **Alimentation électrique** – Ce produit doit être branché exclusivement sur le type d'alimentation électrique indiqué sur l'étiquette. En cas de doute sur le type d'alimentation électrique du domicile, consulter le revendeur du produit ou la compagnie d'électricité locale. Pour les produits conçus pour fonctionner sur batterie ou autres sources d'alimentation, se reporte aux instructions d'utilisation.
10. **Mise à la terre et polarisation** – Cet appareil peut être équipé d'une fiche secteur polarisée (dont l'une des lames est plus large que l'autre). Cette fiche ne peut se brancher dans la prise que dans un seul sens. C'est un mécanisme de sécurité. Si la fiche ne peut pas être insérée complètement dans la prise, essayer de la tourner dans l'autre sens. Si la fiche ne rentre toujours pas, s'adresser à un électricien pour faire changer la prise obsolète. Ne pas tenter d'aller à l'encontre de l'objectif de protection de la fiche polarisée.
11. **Protection du cordon électrique** – Le cordon d'alimentation électrique doit être acheminé de façon à éviter qu'on puisse marcher dessus ou qu'il soit écrasé par des objets placés dessus ou contre lui, en accordant une attention particulière à la fiche, à la prise de courant et au point où le cordon sort de l'appareil.
12. **Foudre** – Pour assurer la protection de ce produit durant un orage ou s'il doit être laissé sans surveillance et inutilisé pendant une durée prolongée, il est conseillé de le débrancher de la prise de courant. Cela évitera les dommages au produit en cas de foudre et de surtension du courant secteur.
13. **Surcharge** – Ne pas surcharger les prises de courant, cordons de rallonge ou prises « confort » intégrées car cela peut présenter un risque d'incendie ou de choc électrique.
14. **Intrusion d'objets ou de liquide** – Ne jamais introduire de quelconques objets à travers les ouvertures de l'appareil car ils pourraient venir au contact de tensions dangereuses ou produire un court-circuit susceptible de provoquer un incendie ou un choc électrique. Ne pas exposer cet appareil à des égouttements ou éclaboussures et ne jamais place un objet rempli d'eau, tel qu'un vase, sur l'appareil.
15. **Réparation** – Ne jamais tenter de réparer ce produit soi-même car l'ouverture ou le démontage des capots peut exposer les personnes à des tensions dangereuses ou autres dangers. Confier toutes les réparations à du personnel d'entretien qualifié.
16. **Dommages nécessitant réparation** – Débranchez le produit de la prise de courant et confier sa réparation à du personnel qualifié dans les situations suivantes :
  - a. Si le cordon ou la fiche d'alimentation électrique sont endommagés ;
  - b. Si du liquide a été renversé ou des objets sont tombés dans l'appareil ;
  - c. Si l'appareil a subi une chute ou tout autre dommage ;
  - d. Si l'appareil ne fonctionne pas normalement lorsqu'on suit les instructions d'utilisation.  
Ajuster uniquement les réglages qui sont décrits dans les instructions d'utilisation car la modification inappropriée d'autres réglages peut endommager l'appareil et nécessiter son dépannage par un technicien qualifié pour le remettre en état de marche ;
  - e. Si l'appareil a subi une chute ou tout autre dommage ;
  - f. Si le produit présente une altération notable de son fonctionnement.
17. **Pièces de rechange** – Si des pièces de rechange sont nécessaires, veiller à ce que le réparateur utilise des pièces recommandées par le fabricant ou présentant les mêmes caractéristiques que les pièces d'origine. Les pièces de rechange non autorisées peuvent présenter un risque d'incendie, de choc électrique ou d'autres dangers.
18. **Contrôles de sécurité** – Suite à toute opération d'entretien ou de réparation sur ce produit, demander au réparateur d'effectuer des contrôles de sécurité pour vérifier que le produit en bon état de marche.
19. **Pose murale ou au plafond** – La pose murale ou au plafond du produit devra impérativement respecter les recommandations du fabricant.
20. **Chaleur** – Le produit doit être placé à l'écart de sources de chaleur telles que des radiateurs, registres de chauffage, poêles ou autres produits (y compris des amplificateurs) qui dégagent de la chaleur.

## MESURES DE PRÉCAUTION PROPRES À L'ENCEINTE T66

L'étiquette de mise en garde est apposée au dos de l'enceinte.

## ALIMENTATION ÉLECTRIQUE

1. Le moyen de sectionnement électrique est placé à l'arrière de l'enceinte.
2. Le moyen de sectionnement est le cordon d'alimentation, qui peut être débranché au niveau de l'enceinte ou de la prise murale. La fiche du cordon secteur doit rester facilement accessible et utilisable.
3. Le cordon d'alimentation doit être débranché de l'enceinte avant toute intervention.

---

## Déballage des enceintes acoustiques T66

### Veiller à contrôler le produit à la réception

Chaque enceinte acoustique est expédiée de notre usine en parfait état. Tout dommage visible ou dissimulé éventuel se sera probablement produit lors de la manutention après le départ de l'usine et devra être signalé sans délai au revendeur GoldenEar ou à la société de transport qui a livré l'enceinte acoustique. Déballer le système avec précaution.

Conserver tous les cartons et matériaux d'emballage en cas de besoin futur pour un déménagement ou le renvoi du produit. Consigner le numéro de série figurant au dos de l'enceinte T66 ici :

---

(Numéro de série)

Aller à <http://www.goldenear.com/support/registrationandwarranty> et utiliser le(s) numéro(s) de série ci-dessus pour l'enregistrement de la garantie.

## DÉBALLAGE

### **REMARQUE : NE PAS TIRER SUR LES GRILLES DES T66 - LEUR DÉMONTAGE NÉCESSITE UNE PROCÉDURE SPÉCIALE ET ELLES NE DOIVENT ÊTRE RETIRÉES QUE POUR L'ENTRETIEN !**

Pour sortir une enceinte de son carton d'emballage, NE JAMAIS tirer par l'avant de l'enceinte car cela peut endommager ou déloger la grille. Coucher le carton de l'enceinte à plat avec les flèches des côtés vers le haut, puis couper le ruban adhésif le long des trois côtés du rabat avant. Ouvrez les rabats avant, puis (à deux personnes) relever le carton pour le mettre debout. Ensuite, glisser avec précaution l'enceinte hors du carton conformément aux illustrations du guide de démarrage rapide. S'il y a lieu, le guide de démarrage rapide peut être téléchargé sur le site [www.goldenear.com](http://www.goldenear.com).

**Attention, si la grille s'est détachée et est écartée en partie du coffret de l'enceinte, NE PAS tenter de la pousser pour la remettre en place, cela peut l'endommager. Obtenir l'assistance du revendeur pour savoir comment la démonter et la remonter correctement.**

Il est déconseillé de démonter les grilles, sauf pour les réparations par du personnel autorisé.

## Pose des pointes ou des embouts en caoutchouc sur les socles d'enceinte

Le T66 est livré avec des pieds coniques à écrous de blocage montés dans les socles des enceintes.

### Pièces incluses :

- 4x pointes en acier
- 4x embouts en caoutchouc
- 1x clé à crochet
- 1x clé hexagonale

### Choisir les pointes ou les embouts en caoutchouc

Les pointes offrent aux enceintes T66 une très grande stabilité sur la moquette. Mais les pointes peuvent endommager les planchers en bois ou autres matériaux susceptibles de se rayer. Utiliser les embouts en caoutchouc à la place des pointes pour protéger ces types de surfaces. GoldenEar décline expressément toute responsabilité pour les dommages liés à l'utilisation des pointes.

**REMARQUE : si vous utilisez des pointes**, vous pouvez minimiser le risque d'endommagement de la moquette/moquette en attendant d'installer celles-ci jusqu'à ce que le placement de la pièce soit optimisé et que les connexions à l'équipement soient terminées, comme indiqué aux pages 7 à 10 de ce manuel d'utilisation.

**Pour des raisons de sécurité et de facilité, il est conseillé d'effectuer l'installation à deux personnes.**

### LIRE CETTE PAGE AVEC ATTENTION AVANT DE POURSUIVRE.

#### Pose des pointes ou des embouts en caoutchouc

- 1a. L'enceinte étant debout, incliner l'enceinte d'un côté, en appui sur le socle et en ne la tenant que par son coffret. Ne pas toucher la grille pour cela.
- 1b. La deuxième personne peut à présent soit visser des pointes, soit attacher des embouts en caoutchouc au bas de deux pieds accessibles. Incliner l'enceinte du côté opposé et poser les deux embouts en caoutchouc supplémentaires sur les deux pieds restants. Répéter avec l'autre enceinte.
2. Une fois les embouts en caoutchouc ou les pointes en place, soulever l'enceinte à deux et la poser à l'emplacement souhaité. Si les pointes sont utilisées sur une surface moquetée, appuyer sur le dessus des enceintes pour enfoncer les pointes à travers la moquette jusqu'à ce qu'elles touchent le sol.
3. Une fois les enceintes en place, les secouer légèrement pour vérifier qu'elles sont stables et de niveau. Le cas échéant, pour les mettre de niveau et les stabiliser, ajuster la hauteur des pieds à l'aide de la clé hexagonale fournie insérée dans les orifices de réglage des pieds sur le dessus du socle, puis serrer l'écrou de blocage contre le dessous du socle (voir l'illustration).

#### Remontage des pieds coniques et des écrous de blocage

Les pieds coniques et les écrous de blocage sont déjà montés sur le socle de l'enceinte mais, s'ils sont démontés, ils peuvent être remontés comme suit. Deux personnes sont nécessaires.

- 1a. Visser d'abord un écrou de blocage sur le filetage de chaque pied conique (4 par enceinte, voir l'illustration à droite).
- 1b. L'enceinte étant debout, incliner l'enceinte d'un côté, en appui sur le socle et en ne la tenant que par son coffret. **Ne pas tenir par la grille pour cela.** La deuxième personne à présent visser les pieds assemblés (avec les écrous de blocage en place) dans deux des trous taraudés dans le dessous du socle. Incliner l'enceinte du côté opposé. Visser les deux autres pieds assemblés dans les deux autres trous taraudés dans le dessous du socle. Répéter avec l'autre enceinte.

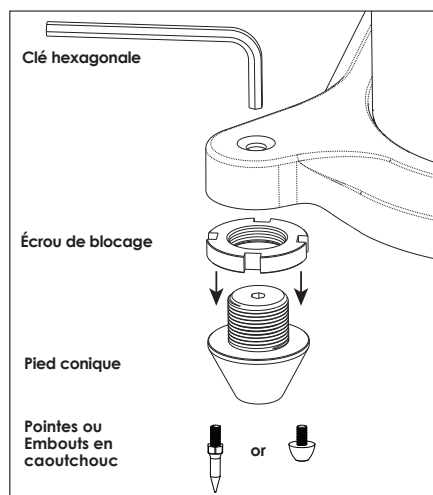
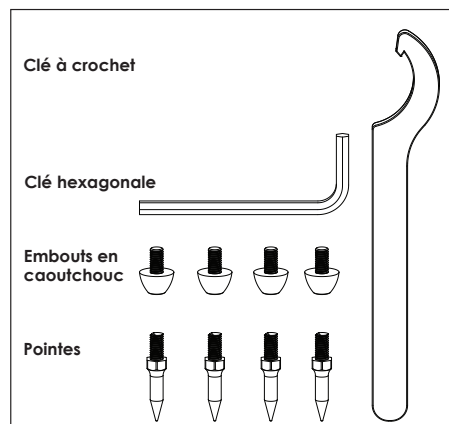

## Protéger les enceintes contre les dommages

Les enceintes T66 de GoldenEar ont un rendement élevé et peuvent produire d'importants niveaux sonores avec un amplificateur de puissance modérée. Elles sont également capables de fonctionner avec des amplificateurs très puissants. Pour éviter

### **Distorsion par l'amplificateur — La plus grande menace pour les enceintes !**

La distorsion par l'amplificateur est la principale cause de dommages aux enceintes. Aux niveaux sonores élevés, l'amplificateur peut atteindre ses limites d'amplification propre. Il commence alors à produire une distorsion du signal dommageable pour les enceintes. Cela peut endommager toute enceinte très rapidement, quelle que soit sa marque ! Les amplificateurs les plus puissants sont en fait les plus sûrs. Exemple Un amplificateur de 40 W par canal présentera une distorsion importante au-dessus de 40 W. S'il est poussé à 50 W, cet amplificateur fournira un signal dont la distorsion peut endommager les enceintes ! Par contre, un amplificateur de 100 W par canal présente très peu de distorsion en dessous de 100 W. Ainsi, lorsque l'enceinte nécessite 50 W, cet amplificateur plus puissant fournira un signal propre moins susceptible d'endommager l'enceinte (*s'adresser au revendeur GoldenEar pour toute recommandation concernant l'amplificateur*).

### **Réglage du volume**

Ne pas se fier au réglage de volume sur le récepteur ou préamplificateur. Il modifie uniquement le niveau d'écoute, ce n'est pas une commande de « puissance de sortie ». Le niveau de puissance de l'amplificateur effectivement utilisé à un réglage de volume donné dépend uniquement de la nature du signal source qu'on est en train d'écouter (à un réglage de volume donné, un passage musical calme utilise moins de puissance d'amplificateur qu'un passage plus bruyant). Avec un signal source typique, la puissance de sortie nominale de nombreux récepteurs/amplificateurs est souvent atteinte lorsque le volume est réglé à environ -10 dB, ou entre les positions « 11 h » et « 1 h » d'un bouton de réglage analogique (si les commandes de grave/aigu et de loudness ne sont pas utilisées, sinon la puissance nominale peut être atteinte à des réglages de volume même inférieurs à cela). Garder à l'esprit que tous les amplificateurs produisent de la distorsion lorsqu'ils fonctionnent au-delà de leur puissance de sortie nominale. La distorsion qui en résulte endommage toutes les enceintes ! Aux niveaux sonores élevés, veiller à être à l'écoute du point de distorsion audible. **Si le son des enceintes semble déformé, baisser le volume sinon les enceintes et l'amplificateur peuvent être endommagés ! Ce type de dommage constitue un emploi abusif et n'est pas couvert par la garantie.** Si des volumes plus élevés sont souhaités, envisager un amplificateur plus puissant.

### **Mais il y a une limite !**

Même avec des amplificateurs plus puissants et plus sûrs, il y a un point où ils produisent plus de puissance que les enceintes peuvent absorber. À ce point, les enceintes sont surchargées, ce qui finit par les endommager. Aux niveaux sonores élevés, ne pas augmenter les commandes de grave / aigu au-delà de zéro et s'assurer que tous les boutons de loudness / contour / bass EQ sont en position désactivée (sinon la puissance de sortie nominale est atteinte même à des réglages de volume inférieurs).

### **Le bon niveau de puissance**

Une plage de puissance nominale est fournie dans les caractéristiques techniques pour indiquer les puissances d'alimentation minimale et maximale approximatives des enceintes GoldenEar T66. Il est conseillé d'utiliser des amplificateurs de puissance égale ou supérieure à celle des enceintes car leur plus grande réserve de puissance produira un meilleur son. Mais veiller à toujours utiliser les enceintes dans leur plage de puissance nominale afin d'éviter les dommages, c'est-à-dire en maintenant le niveau d'écoute en dessous du point où une distorsion est clairement audible.

## **Placement des enceintes**

Les enceintes GoldenEar T66 sont conçues pour offrir une souplesse de placement tout en offrant une très grande fenêtre sonore à travers la pièce. Garder à l'esprit que, même si les recommandations ci-dessous sont habituellement appropriées, chaque pièce et chaque configuration d'écoute sont quelque peu uniques et il ne faut pas hésiter à expérimenter pour optimiser le placement avec les enceintes. Le son qui est le meilleur à l'oreille est le bon son.

## **Acoustique de la pièce**

Les enceintes GoldenEar T66 sont conçues pour fournir un son exceptionnel dans un large éventail d'installations domestiques. Il est toutefois important de noter que le type de construction, les dimensions et le mobilier de la pièce influent tous sur la qualité du son final qui sera obtenu avec ces enceintes. La pièce impose son propre caractère aux capacités de reproduction du système d'enceintes. Concernant la pièce, on notera que :

- Les fréquences moyennes et élevées sont absorbées par les tissus d'ameublement dans la pièce : rideaux, tapis, canapés, revêtements muraux, etc. Une trop grande quantité de tels matériaux peut produire un son quelque peu sourd. La même pièce sans aucun tissu d'ameublement peut produire un son globalement éclatant. La quantité typique de tissus d'ameublement trouvée dans la majorité des logements offre les bonnes caractéristiques acoustiques permettant aux enceintes de produire un son équilibré.
- Les sols et les murs de béton ont tendance à aggraver les problèmes d'onde stationnaire basse fréquence et sont moins souhaitables.
- Les pièces dont la hauteur, la largeur et la longueur sont comparables sont à éviter car elles peuvent présenter d'importants problèmes d'onde stationnaire basse fréquence. Cela peut avoir pour effet de réduire la clarté du son. Si aucune autre pièce n'est utilisable, jouer sur le placement des enceintes pour minimiser les problèmes acoustiques.

Le soin qu'on prendra à placer correctement les enceintes se traduira par un plus grand plaisir d'écoute. C'est pourquoi il convient de garder les règles ci-dessous à l'esprit lors du choix de l'emplacement des enceintes (voir page 8).

## **Rodage des enceintes**

Le système d'enceintes T66 doit produire un son de qualité dès la première mise sous tension. Toutefois, une période de rodage de 40 à 60 heures ou plus de fonctionnement normal est nécessaire pour atteindre pleinement des résultats de niveau audiophile. Le rodage permet aux suspensions de haut-parleur de s'assouplir et aux composants du filtre de « cicatriser », produisant des graves plus pleins et plus clairs, un « épanouissement » plus large des médiums et une reproduction plus fluides des fréquences élevées.

## Placement des T66 en position avant gauche/droite

Pour assurer les meilleurs résultats possibles, suivre les règles de placement ci-dessous :

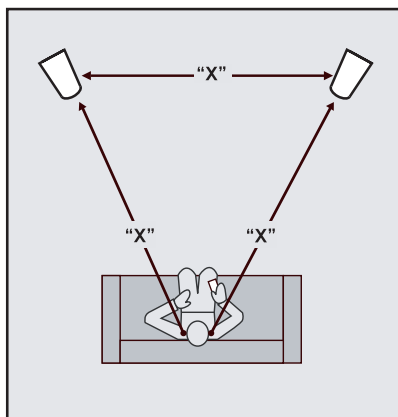

**Exactitude du timbre :** Pour obtenir le timbre le plus exact et naturel possible, les haut-parleurs de fréquences aiguës des enceintes doivent se trouver à peu près à hauteur des oreilles.

**Équilibre des graves :** Le placement des enceintes dans les coins tend à exagérer les graves et à réduire la clarté d'ensemble. Essayer de placer les enceintes à 20 cm ou plus du mur arrière et aussi loin que possible des murs latéraux. Cela assure un meilleur résultat dans les graves et une clarté optimale dans les médiums. Si ce n'est pas possible, pas un souci, il suffit de régler le niveau d'extrêmes graves à l'arrière de l'enceinte de façon à obtenir un son optimal dans la pièce.

**Image sonore optimale :** Mesurer la distance entre l'emplacement d'écoute principal et l'enceinte avant gauche (nous appellerons cette distance « X »).

Pour créer une image optimale et l'espace sonore le plus large possible, placer les enceintes à cette distance X l'une de l'autre et à pas moins de 3/4 de cette distance X entre les enceintes et la position d'écoute. Pour optimiser davantage l'image sonore, orienter les enceintes vers la position d'écoute de telle façon que leurs axes se croisent juste derrière cette position.

## Placement des T66 en position surround

Lorsqu'elles sont utilisées en position surround, les enceintes T66 peuvent être placées sur les côtés ou derrière les auditeurs. Lorsqu'elles sont sur les côtés, veiller à ne jamais placer les enceintes en avant des auditeurs. Si les enceintes sont placées le long du mur arrière, il est conseillé de les écarter autant que possible l'une de l'autre. Par exemple, s'il y a un canapé pour les auditeurs au centre du mur arrière, essayer de les écarter de plus que la largeur du canapé (B).

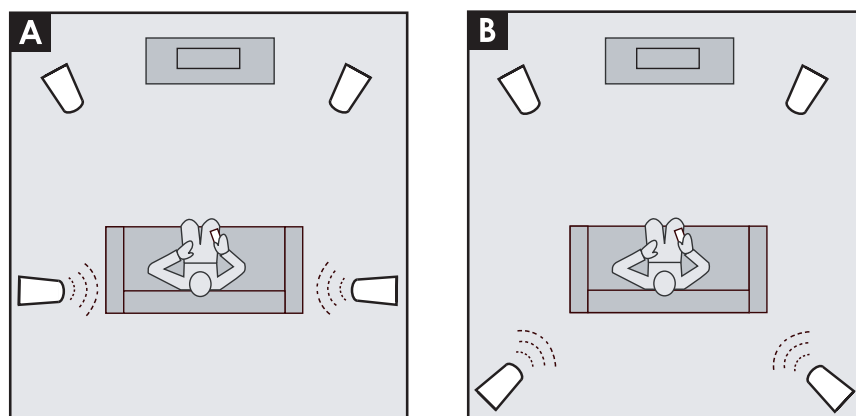

## Branchement des enceintes

Les enceintes T66 comportent un ensemble de bornes de raccordement 5 voies de niveau amplifié et chaque enceinte comporte en plus une entrée LFE (effets basse fréquence) de niveau ligne. L'entrée LFE peut être utilisée avec des processeurs ou récepteurs A/V pour raccorder séparément le canal LFE distinct (le signal « .1 » d'un système surround à 5.1 ou 7.1 canaux) au haut-parleur d'extrêmes graves de chaque enceinte T66. Contrairement à un système classique où le caisson de graves amplifié est uniquement piloté par un signal LFE ou d'extrêmes graves distinct, le haut-parleur d'extrêmes graves des enceintes T66 est également piloté par les basses fréquences provenant des



entrées de niveau amplifié des canaux gauche/droite. L'utilisation de l'entrée LFE de cette façon permet le réglage indépendant du volume du canal LFE lors du visionnement de films (ou avec toute autre source ayant un canal « .1 ») à partir d'un processeur ou récepteur A/V.

Si les enceintes T66 sont les enceintes principales gauche et droite, raccorder la borne rouge (+) du canal principal / avant gauche du récepteur ou de l'amplificateur à la borne rouge (+) de l'enceinte gauche et la borne noire (-) du canal principal / avant gauche du récepteur ou de l'amplificateur à la borne noire (-) de l'enceinte gauche. Raccorder la borne rouge (+) du canal principal / avant droit du récepteur ou de l'amplificateur à la borne rouge (+) de l'enceinte droite et la borne noire (-) du canal principal / avant droit du récepteur ou de l'amplificateur à la borne noire (-) de l'enceinte droite. Il est essentiel de brancher les deux enceintes de la même façon (en phase) sur leurs canaux respectifs de l'amplificateur. En cas d'impression de creux important dans les graves, il est probable que l'une des enceintes ne soit pas en phase (+ et - inversés) avec les autres.

Si les enceintes T66 sont en position surround, raccorder la borne rouge (+) du canal surround gauche du récepteur ou de l'amplificateur à la borne rouge (+) de l'enceinte gauche et la borne noire (-) du canal surround gauche du récepteur ou de l'amplificateur à la borne noire (-) de l'enceinte gauche. Raccorder la borne rouge (+) du canal surround droit du récepteur ou de l'amplificateur à la borne rouge (+) de l'enceinte droite et la borne noire (-) du canal surround droit du récepteur ou de l'amplificateur à la borne noire (-) de l'enceinte droite. À nouveau, il est essentiel de brancher toutes les enceintes de la même façon (en phase) sur leurs canaux respectifs de l'amplificateur.

## Raccordement des câbles d'enceintes seuls

L'illustration 1 montre la configuration la plus simple, qui consiste à raccorder les enceintes T66 à l'aide d'une paire de câbles d'enceinte pleine bande de longueurs égales. Les T66 permettent le bi-câblage et sont fournies avec des « cavaliers » spéciaux posés entre les entrées TREBLE (aigus) ou FULL RANGE (pleine bande) et BASS (graves) et devant rester en place dans cette configuration. Ces fils volants courts doivent rester en place même lors du raccordement de conducteurs dénudés ou de fourches aux entrées de niveau amplifié. S'ils se détachent, s'adresser au revendeur ou les remettre simplement en place en les passant à travers l'orifice des bornes de raccordement et en les enroulant autour des bornes pour les tenir en place lors du raccordement des câbles d'enceinte.

Si un processeur ou récepteur A/V est utilisé, il suffit de régler le menu de configuration des enceintes sur le processeur ou le récepteur pour qu'il indique « Large » pour les enceintes principales gauche et droite et « No » pour les extrêmes graves (subwoofer) (certains menus de configuration de récepteurs/processeurs utilisent le terme « Full-Band » ou « Full-Range » au lieu de « Large »). Le système de gestion des graves dirige alors toutes les fréquences graves (y compris le canal LFE « .1 ») vers les canaux gauche et droit et elles sont reproduites par les haut-parleurs d'extrêmes graves des enceintes T66, tirant pleinement parti des deux haut-parleurs d'extrêmes graves intégrés (les enceintes comportent un circuit spécial qui prend le signal de l'entrée de niveau amplifié et le convertit en un signal de bas niveau fourni à l'amplificateur de puissance du haut-parleur d'extrêmes graves)

L'illustration 2 montre comment raccorder deux câbles d'enceinte distincts de longueur égale à chaque enceinte dans une configuration bi-câblée (suivre les mêmes instructions de gestion des graves que ci-dessus pour le processeur ou récepteur A/V). Dans ce cas, les deux cavaliers de bi-câblage décrits plus haut doivent être retirés. Il suffit de desserrer les entrées positives et négatives de niveau amplifié et de retirer les cavaliers. Veiller à les conserver pour toute utilisation ultérieure.

Dans la mesure du possible, c'est le mode de raccordement préférentiel entre le récepteur A/V ou l'(les) amplificateur(s) de puissance et les enceintes T66. Avec le bi-câblage, la modulation de courant des délicats signaux audio haute fréquence est pratiquement éliminée du câble de médiums/aigus isolé. Cette distorsion et d'autres distorsions audio peuvent être considérablement réduites par un raccordement bi-câblé des enceintes T66.

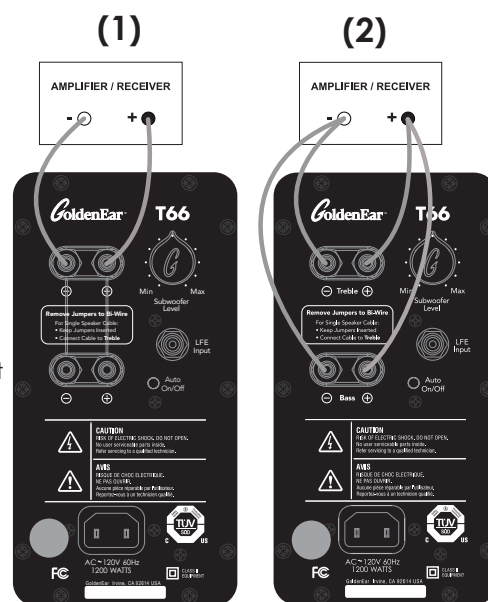

## Raccordement de l'entrée LFE

\*L'entrée LFE est toujours utilisée en complément du raccordement par les câbles d'enceintes, jamais à la place des câbles d'enceintes.

Pour une configuration surround, il est également possible d'utiliser l'entrée LFE de niveau ligne en plus des câbles d'enceintes. De nombreux processeurs et récepteurs A/V comportent deux sorties LFE, une pour chaque enceinte T66. Toutefois, pour les processeurs ou récepteurs qui n'ont qu'une seule sortie LFE, il suffit de raccorder un connecteur en Y (disponible auprès du revendeur) sur la sortie Sub/LFE et de brancher un câble de niveau ligne entre le connecteur en Y et chacune des deux enceintes T66.

Régler à présent le système de gestion des graves du processeur ou récepteur sur « Large » pour les enceintes avant gauche et droite et sélectionner « Yes » pour les extrêmes graves (subwoofer). Cela permet d'envoyer uniquement le signal LFE « .1 » par les câbles de niveau ligne vers l'entrée LFE des T66. Cette configuration permet au processeur ou récepteur A/V de régler le niveau de volume du canal LFE indépendamment pour le visionnement de films (ou de toute autre source avec un canal « .1 »). REMARQUE : Certains processeurs et récepteurs A/V ont un réglage appelé « Double Bass », « Super Bass » ou « Bass+ ». Cette option envoie les signaux de LFE et de graves au-dessus d'une fréquence de coupure spécifiée vers le canal LFE. Nous déconseillons d'utiliser ce réglage, qui peut produire un son lourd et forcé dans les graves.

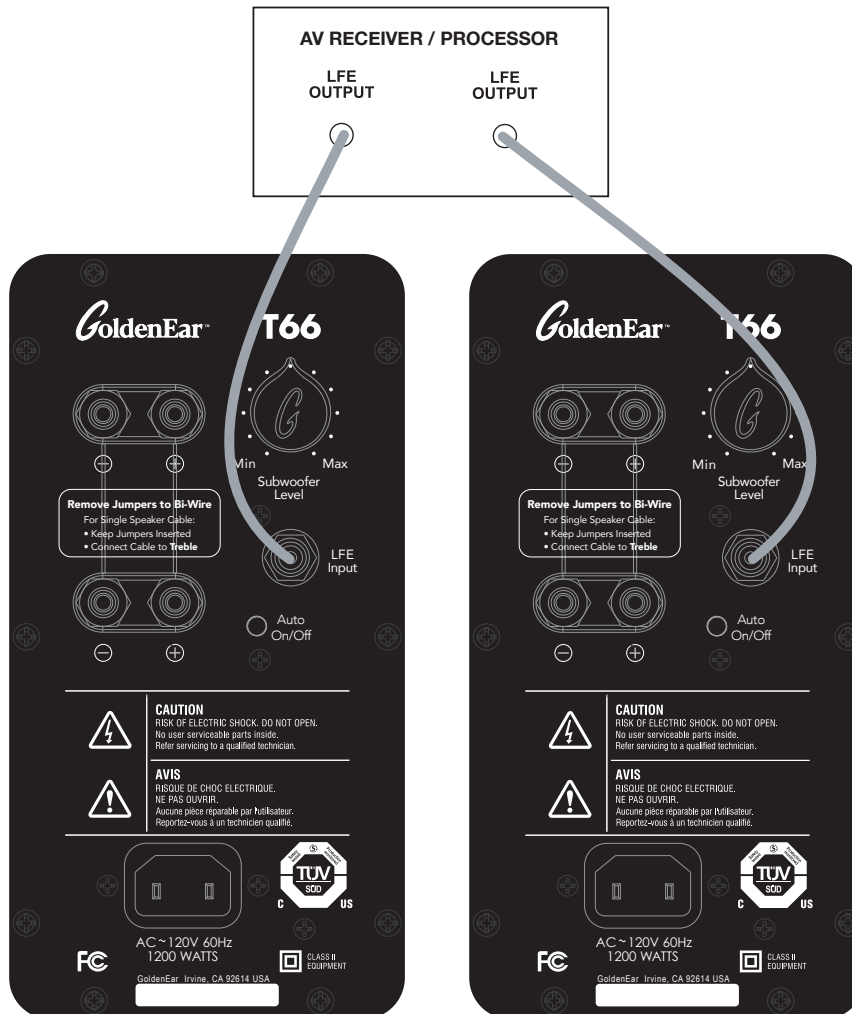

## Utilisation des sorties analogiques multicanaux d'un appareil source

En raison de la nature de leurs systèmes de gestion des graves, si la sortie analogique multicanaux d'un lecteur Blu-Ray, SACD ou DVD-Audio est utilisée (ou toute autre configuration nécessitant l'utilisation de raccordements analogiques 6-8 canaux), la méthode de raccordement particulière choisie pour les enceintes T66 détermine les réglages du menu de configuration des enceintes dans le lecteur. Si les sorties analogiques multicanaux d'un tel lecteur sont utilisées, aller au menu de configuration du lecteur et régler tous les canaux raccordés aux enceintes T66 sur « Large » et :

- If Si la méthode de raccordement utilisée est celle de la section « **Raccordement des câbles d'enceintes seuls** », régler le paramètre d'extrêmes graves (subwoofer) du menu de configuration des enceintes dans le lecteur sur « No ».
- If - Si la méthode de raccordement utilisée est celle de la section « **Raccordement de l'entrée LFE** », régler le paramètre d'extrêmes graves (subwoofer) du menu de configuration des enceintes dans le lecteur sur « Yes ».

## Réglage des commandes de graves et d'aigus sur le récepteur ou l'amplificateur

Normalement, nous conseillons de régler les boutons « Bass » et « Treble » en position neutre (ou Off ou 0 dB). De même, avec un égaliseur graphique, nous conseillons de le laisser en position de gain nul (ou Off). Cela produit le son le plus exact et naturel. Pour augmenter les graves, élever la commande de niveau d'extrêmes graves (« Subwoofer Level ») sur l'enceinte T66, en gardant à l'esprit que même une rotation limitée du bouton peut produire une différence importante dans le son. Si nous faisons cette recommandation, c'est que nous avons constaté que, le plus souvent, les impressions de mauvaise qualité sonore des enceintes sont en fait causées par l'utilisation des commandes de tonalité. En cas de doute, les laisser en position neutre (gain nul), ce qui se traduit presque toujours par la reproduction sonore la meilleure et la plus naturelle.

## Mise sous tension de l'étage d'amplification des graves

Les enceintes T66 comportent un étage intégré d'amplification active des extrêmes graves ainsi qu'un filtre électronique. Chaque enceinte T66 doit être branchée dans une prise électrique de tension appropriée (indiquée au dos de l'appareil) au moyen du cordon d'alimentation électrique qui a été raccordé au dos de l'enceinte. L'enceinte T66 comporte un circuit spécial qui active et désactive automatiquement l'étage d'amplification des graves lorsqu'un signal est reçu par l'enceinte et ne nécessite pas d'interrupteur marche/arrêt.

Lors du branchement initial de l'enceinte T66, le voyant clignote pendant 30 s, le temps d'un test automatique et de l'initialisation logicielle et matérielle de l'enceinte. Au bout de 30 s, s'il n'y a aucun signal audio, le voyant s'éteint et l'étage d'extrêmes graves passe en mode veille, consommant très peu d'électricité en attendant un signal audio. Le voyant sur le panneau arrière s'allume lorsqu'un signal est détecté et l'amplificateur s'allume. À la fin de la séance d'écoute, l'amplificateur peut nécessiter jusqu'à une heure pour se mettre effectivement hors tension. Dans certains cas, en raison de la présence de bruit radioélectrique, il se peut que les voyants ne s'éteignent pas. Toutefois, il n'y a pas lieu de s'inquiéter car les amplificateurs ne consomment quasiment aucun courant en mode de veille. Remarque : Il est normal qu'un léger claquement soit audible dans l'enceinte lors de la mise sous tension de l'amplificateur.

**REMARQUE : Pour éviter tout dommage accidentel des haut-parleurs d'extrêmes graves intégrés des enceintes T66 par suralimentation du système, l'étage d'extrême graves comporte circuit de protection de surcharge interne, qui coupe les haut-parleurs de graves en cas de suralimentation ou de surchauffe puis rétablit leur fonctionnement normal au bout de quelques minutes.**

## Réglage de la commande de niveau d'extrêmes graves

Les enceintes T66 comportent un bouton de commande Subwoofer Level, qui permet d'ajuster parfaitement la sortie de l'étage d'amplification des extrêmes graves en fonction de la pièce et des préférences personnelles. Nous conseillons de commencer avec la commande de niveau réglée en position 12 heures. On notera qu'il n'y a pas de réglage des fréquences de coupure des filtres ou de la phase car ceux-ci ont déjà été conçus et réalisés pour produire la meilleure réponse globale possible du système, un avantage majeur des extrêmes graves « intégrés ».

## TRÈS IMPORTANT : Réglage du niveaux des canaux et des systèmes de gestion des graves

Les systèmes surround multicanaux doivent faire l'objet d'une procédure d'équilibrage critique du niveau de toutes les enceintes pour que le système fonctionne correctement. De nombreux problèmes de qualité sonore globale du système peuvent être clairement associés à un mauvais équilibrage du système. On notera également que les systèmes surround multicanaux comportent des systèmes de gestion des graves (qui dirigent les signaux de graves vers les différents canaux) qui varient d'un modèle à l'autre. Ce système de gestion des graves doit également être correctement réglé. De nombreux problèmes de qualité sonore globale du système peuvent être associés à une mauvaise gestion des graves.

### Paramètres de gestion des graves :

Dans le menu de configuration des enceintes du récepteur ou processeur A/V, régler les enceintes principales gauche et droite sur « **Large** » et les extrêmes graves (Subwoofer) sur « **Yes** » ou « **No** » selon que l'entrée LFE supplémentaire est utilisée ou non (voir la section Branchement des enceintes). Si les enceintes T66 sont utilisées en position surround, régler également les canaux surround du système de gestion des graves du récepteur ou processeur sur « **Large** ».

### Réglage du niveau des canaux

Dans le menu d'étalonnage du niveau des enceintes du processeur ou récepteur A/V, régler chaque enceinte (canal) du système sur le même niveau de volume. S'il est possible d'obtenir des résultats raisonnablement satisfaisants à l'oreille, il est préférable d'utiliser un sonomètre bon marché afin d'obtenir un meilleur équilibre entre les canaux. Certains récepteurs et processeurs récents comportent des fonctions de réglage automatique qui utilisent un microphone fourni pour régler les niveaux automatiquement.

### Réglage de la balance des basses fréquences lorsque l'entrée LFE est utilisée

Si l'entrée LFE est utilisée, nous conseillons de régler le niveau d'extrêmes graves (Subwoofer Level) sur les T66 de façon à obtenir un son équilibré lorsqu'on écoute de la musique et d'utiliser la commande de niveau de LFE ou d'extrêmes graves dans le processeur ou récepteur A/V pour augmenter ou diminuer le niveau des graves comme il se doit pour les films et autres effets surround. Normalement, le réglage du niveau d'extrêmes graves de l'enceinte gauche est identique à celui de l'enceinte droite. Cependant, ces niveaux peuvent aussi être réglés différemment entre les enceintes gauche et droite afin de compenser des variations telles qu'un placement asymétrique des enceintes dans la pièce (si une enceinte est plus proche d'un mur latéral ou d'un coin que l'autre, etc.) en raison de contraintes spatiales. C'est une caractéristique unique et utile de la conception des T66, qui offre une plus grande souplesse dans leur placement, ainsi qu'une capacité supplémentaire à optimiser ce qui, autrement, pourrait s'avérer une situation de placement difficile.

## Systemes home cinéma complets

Il est fortement conseillé d'utiliser des enceintes GoldenEar assorties pour le canal central et les canaux arrière/ de surround de façon à réaliser un système home cinéma GoldenEar complet. Les enceintes T66 peuvent être utilisées comme enceintes surround arrière ou latérales, avec des résultats exceptionnels pour la musique comme pour les films.

## Utilisation des enceintes T66 avec un caisson de graves supplémentaire

Bien que les haut-parleurs d'extrêmes graves intégrés des enceintes T66 offrent une excellent réponse dans les fréquences graves et qu'ils suffisent à assurer des résultats étonnants, les graves sont souvent synonymes de puissance et certains auditeurs (et certaines pièces très spacieuses) peuvent exiger encore plus de volume sonore et l'ajout de caissons de graves amplifiés au système peut être souhaitable. Si c'est le cas, nous conseillons fortement d'utiliser un ou plusieurs caissons de graves GoldenEar SuperSub™ afin d'obtenir une intégration parfaite avec les enceintes T66 et le meilleur niveau de performance et de qualité possible. Ces caissons doivent être raccordé par un câble RCA de niveau ligne supplémentaire à la sortie LFE du processeur ou récepteur A/V (le système de gestion des graves d'un processeur ou récepteur A/V peut avoir plusieurs options de configuration pour l'intégration du caisson de graves, consulter le manuel du processeur ou récepteur A/V et le revendeur GoldenEar pour sélectionner la meilleure option de configuration).

Dans une configuration typique, seuls les caissons externes supplémentaires sont raccordés à la sortie LFE du processeur ou récepteur A/V, en réglant toujours les paramètres d'enceintes avant droite et gauche sur « Large » et d'extrêmes graves sur « Yes », ce qui dirige les signaux de graves LFE uniquement vers les caissons de grave externes. Une autre option intéressante consiste à raccorder la sortie LFE du processeur ou récepteur A/V à la fois aux enceintes T66 et aux caissons de graves supplémentaires, en divisant la sortie LFE comme il se doit pour obtenir trois sources (ou plus) d'énergie basse fréquence dans la pièce. En pratique, cela correspond à 3 (ou plus) caissons de graves LFE, ce qui peut avoir un impact considérable toute en produisant une réponse plus souple dans les graves dans toute la pièce d'écoute. Pour équilibrer correctement le niveau LFE entre le ou les caissons de graves supplémentaires et les enceintes T66s, il est essentiel de tirer pleinement parti des capacités des caissons de graves supplémentaires tout en maintenant l'énergie LFE envoyée aux enceintes T66 à un niveau approprié. Normalement, les caissons de graves supplémentaires doivent avoir un volume plus élevé que les enceintes T66 sur le signal LFE, ce qui se règle à l'aide de la commande de niveau du caisson.

## Dépannage

En cas de difficultés avec les enceintes Triton, voir les suggestions ci-dessous. Si les problèmes persistent, obtenir l'assistance du revendeur GoldenEar autorisé.

1. Vérifier que tous les câbles de raccordement et cordons d'alimentation du système sont fermement branchés.
2. Si un quelconque niveau de ronflement ou de bruit de masse est audible, essayer de brancher le cordon d'alimentation sur le même circuit secteur que l'amplificateur.
3. Le système est équipé de circuits de protection internes sophistiqués. En cas de déclenchement du circuit de protection, pour quelque raison que ce soit, baisser le volume du système et patienter cinq minutes avant d'essayer de le remettre en marche. En cas de surchauffe de l'amplificateur, le système s'éteint jusqu'à ce que l'amplificateur ait refroidi et se soit réarmé.
4. Vérifier que le cordon d'alimentation n'a pas été endommagé.
5. Vérifier qu'aucun objet étranger ou liquide n'a pénétré dans l'enceinte.
6. S'il n'est pas possible de mettre le caisson de graves en marche ou si aucun son n'est produit et qu'on est sûr que le système est installé correctement, apporter l'enceinte au revendeur GoldenEar autorisé pour dépannage. Mais veiller à l'appeler d'abord.

## Assistance technique

Nous sommes heureux d'offrir notre assistance pour toute question concernant les enceintes Triton et leur installation. Veuillez vous adresser au revendeur GoldenEar le plus proche ou nous contacter directement au (+1) 949-800-1800.

## Service après-vente

Le service après-vente et le recours à la garantie pour les enceintes GoldenEar sont normalement assurés par le revendeur GoldenEar local. Toutefois, pour nous renvoyer l'enceinte directement, veiller à nous contacter d'abord, décrire le problème et demander une autorisation de renvoi ainsi que l'adresse du centre de service après-vente du fabricant le plus proche. **Remarque : l'adresse indiquée dans ce document est celle de nos bureaux. Ne jamais renvoyer les enceintes à nos bureaux ni les renvoyer sans nous avoir d'abord contactés et obtenu une autorisation de renvoi.**

The Quest Group dba  
GoldenEar™  
2621 White Road  
Irvine, CA 92614 USA  
Téléphone : (+1) 949-800-1800

## Données techniques

### T66

<b>Haut-parleurs :</b>	Un tweeter AMT à ruban plié haute vitesse de référence à haute gauss Deux haut-parleurs médium/grave haute définition Cast-Basket de 4,5 pouces Deux subwoofers quadratiques à longue portée de 5" x 9" Deux radiateurs planaires quadratiques de 8" x 12"
<b>Radiateur passif Superficie :</b>	53,36 po 2 (344,3 cm <sup>2</sup> )
<b>Rendement :</b>	91 dB
<b>Fréquence de réponse:</b>	29 Hz à 25 kHz typique (-6 dB sur l'axe à 29 Hz, réponse des basses anéchoïque)
<b>Impédance nominale :</b>	4Ω
<b>Amplification cons. :</b>	20 à 500 W/canal
<b>Caisson de basses intégré</b>	
<b>Amplificateur de puissance :</b>	1 000 W crête/500 W RMS, contrôlé par DSP
<b>Dimensions des enceintes :</b>	(l x p x h) 19,1 cm x 37,6 cm x 124,1 cm (la hauteur comprend le socle et les pieds sans les pointes)
<b>Socle :</b>	(l x p) 30 cm x 43,2 cm
<b>Poids :</b>	27,2 kg
<b>Alimentation requise / consommation :</b>	Version basse tension — 120 V à 50 ou 60 Hz / 1200 W Version haute tension — 240 V à 50 ou 60 Hz / 1200 W (Homologué pour les marchés NA (TUV) et CE.)

# GoldenEar™

## Garantie limitée

### **5 ANS POUR LES HAUT-PARLEURS ET LES CAISSES, 3 ANS POUR LES COMPOSANTS ELECTRONIQUES**

GoldenEar™ garantit à l'acheteur de détail initial seulement que cette enceinte GoldenEar (le « Produit ») pièces et main-d'œuvre pendant une période de cinq (5) ans pour les haut-parleurs et les caisses et de trois (3) ans pour les composants électroniques à compter de la date de l'achat initial auprès d'un revendeur GoldenEar autorisé. Toutefois, cette garantie est automatiquement résiliée avant l'expiration du délai de cinq (5) ans pour les haut-parleurs et les caisses et de trois (3) ans pour les composants électroniques si l'acheteur de détail initial revend ou cède le Produit à tout tiers. L'acheteur de détail initial est désigné par « vous » ci-après. Les produits défectueux doivent être renvoyés accompagnés d'un justificatif de la date d'achat en port payé, assurance comprise, au revendeur autorisé auprès duquel vous avez acheté le Produit ou au centre de service après-vente du fabricant le plus proche. Le ou les Produits doivent être renvoyés dans l'emballage d'expédition d'origine ou son équivalent ; dans tous les cas, les risques de perte ou de dommages durant le transport sont assumés par vous. Si, après examen par le fabricant ou un revendeur GoldenEar autorisé, il est déterminé que le produit présente un défaut de pièce ou de main-d'œuvre à tout moment durant cette période de garantie, GoldenEar ou le revendeur GoldenEar autorisé s'engage, à son entière discrétion, à réparer ou à échanger ce Produit sans frais supplémentaires, sous réserve des conditions ci-dessous. Tous les Produits et pièces échangés deviennent la propriété de GoldenEar. Les Produits échangés ou réparés en vertu de la présente Garantie nous seront renvoyés dans un délai raisonnable en port dû.

La présente Garantie ne couvre pas les pièces et la main-d'œuvre nécessaires pour réparer les dommages causés par un accident, emploi abusif ou détourné, négligence, moyens d'emballage ou d'expédition insuffisants, utilisation commerciale, tension supérieure à la valeur maximale nominale de l'appareil, problème cosmétique de la caisse non directement imputable à un défaut de pièces ou de main-d'œuvre ou entretien, réparation ou modification du Produit n'ayant pas été autorisé par GoldenEar. GoldenEar n'offre aucune Garantie sur ses Produits s'ils ont été achetés auprès de revendeurs ou commerces autres que des revendeurs GoldenEar autorisés. Cette Garantie remplace toute autre garantie expresse. Si ce Produit présente un défaut de pièces ou de main-d'œuvre couvert par la Garantie ci-dessus, votre unique recours sera sa réparation ou son échange conformément aux dispositions ci-dessus. GoldenEar ne pourra en aucun cas être tenue responsable envers vous de quelconques dommages accidentels ou indirects résultant de l'utilisation ou l'incapacité à utiliser le Produit, même si GoldenEar ou un revendeur GoldenEar autorisé a été informé de la possibilité de tels dommages, ou en cas d'une quelconque réclamation par un tiers. Certaines juridictions n'autorisent pas l'exclusion ou les limites sur les dommages indirects et les limites ci-dessus peuvent ne pas s'appliquer à vous.

Toutes les garanties implicites sur le Produit sont limitées à la durée de la présente Garantie expresse. Certaines juridictions n'autorisent pas des limites sur la durée d'une Garantie implicite et les limites ci-dessus peuvent ne pas s'appliquer à vous. La présente Garantie vous confère des droits particuliers au regard de la loi et vous pouvez également bénéficier d'autres droits qui varient d'une juridiction à l'autre.



Ce produit est conforme aux exigences essentielles de la directive CEM 89/336/CEE

Visitez [www.goldenear.com](http://www.goldenear.com)

Copyright © 2024 GoldenEar. Tous droits réservés.

La reproduction en tout ou partie sans notre autorisation expresse est interdite.