

# GoldenEar™



## T66

Loudspeaker System With Built-In High-Powered SuperSubwoofer

## Quick Start Guide

Schnellstartanleitung  
Guide de démarrage rapide  
Guía de inicio rápido  
Guida rapida all'avvio  
Snelstartgids  
Snabbstartguide  
Краткое руководство пользователя  
Guia de iniciação rápida

The crossed-out wheeled bin is the European Union symbol for indicating separate collection for electrical and electronic equipment. This product contains electrical and electronic equipment which should be reused, recycled or recovered and should not be disposed of with unsorted regular waste. Please return the unit or contact the authorised dealer from whom you purchased this product for more information.

**DE** Die durchgestrichene Mülltonne auf Rädern ist das Symbol der Europäischen Union für die getrennte Sammlung von elektrischen und elektronischen Geräten. Dieses Produkt enthält elektrische und elektronische Geräte, die wiederverwendet, recycelt oder verwertet werden sollen und nicht mit unsortiertem Hausmüll entsorgt werden dürfen. Bitte geben Sie das Gerät zurück oder wenden Sie sich für weitere Informationen an den autorisierten Händler, bei dem Sie dieses Produkt erworben haben. **FR** La poubelle barrée est le symbole de l'Union européenne indiquant la collecte séparée des équipements électriques et électroniques. Ce produit contient des équipements électriques et électroniques qui doivent être réutilisés, recyclés ou récupérés et ne doivent pas être jetés avec les déchets ordinaires non triés. Veuillez retourner l'appareil ou contacter le revendeur agréé auprès duquel vous avez acheté ce produit pour plus d'informations. **SP** El contenedor con ruedas tachado es el símbolo de la Unión Europea que indica la recogida selectiva de aparatos eléctricos y electrónicos. Este producto contiene equipos eléctricos y electrónicos que deben ser reutilizados, reciclados o recuperados y no deben ser eliminados con la basura normal no clasificada. Por favor, devuelva la unidad o póngase en contacto con el distribuidor autorizado al que compró este producto para obtener más información. **IT** Il bidone barrato è il simbolo dell'Unione Europea che indica la raccolta differenziata per le apparecchiature elettriche ed elettroniche. Questo prodotto contiene apparecchiature elettriche ed elettroniche che devono essere riutilizzate, riciclate o recuperate e non devono essere smaltite con i rifiuti normali non differenziati. Si prega di restituire l'unità o di contattare il rivenditore autorizzato presso il quale è stato acquistato questo prodotto per ulteriori informazioni. **NL** De doorgestreepte vuilnisbak op wieljes is het symbool van de Europese Unie voor het gescheiden inzamelen van elektrische en elektronische apparatuur. Dit product bevat elektrische en elektronische apparatuur die moet worden hergebruikt, gerecycled of teruggewonnen en niet met het ongesorteerde gewone afval mag worden weggegooid. Breng het toestel terug of neem contact op met de erkende dealer waar u dit product hebt gekocht voor meer informatie. **SE** Den överkryssade papperskorgen på hjul är EU:s symbol för separat insamling av elektrisk och elektronisk utrustning. Denna produkt innehåller elektrisk och elektronisk utrustning som ska återanvändas, återvinnas eller återvinnas och får inte slängas med sorterat vanligt avfall. Lämna tillbaka enheten eller kontakta den auktoriserade återförsäljare som du köpte produkten av för mer information. **RU** Перечеркнутый мусорный контейнер для колес является символом Европейского Союза для обозначения раздельного сбора электрического и электронного оборудования. Данное изделие содержит электрическое и электронное оборудование, которое следует повторно использовать, перерабатывать или восстанавливать, и не должно утилизироваться вместе с несортированным обычным мусором. Пожалуйста, верните устройство или свяжитесь с авторизованным дилером, у которого вы приобрели данное изделие, для получения более подробной информации. **PT** Na União Europeia, o símbolo do caixote do lixo com rodas, com uma cruz por cima, indica que os dispositivos eléctricos e electrónicos estão sujeitos a uma recolha separada. Este produto inclui equipamento eléctrico e electrónico que deverá ser reutilizado, reciclado ou recuperado, não devendo ser eliminado junto com o lixo doméstico. Devolva a unidade ou contacte o distribuidor autorizado onde adquiriu o produto para obter mais informações.

## Technical Specifications

**DE** Technische Daten **FR** Spécifications techniques **SP** Especificaciones técnicas **IT** Specifiche tecniche **NL** Technische Specificaties **SE** Tekniska specifikationer **RU** Технические характеристики **PT** Especificações técnicas

T66	
<b>Driver Compliment</b>	One High-Gauss Reference High-Velocity Folded Ribbon AMT Tweeter Two 4.5" High-Definition Cast-Basket Mid/Bass Drivers Two 5" x 9" Long-Throw Quadratic Subwoofers Two 8" x 12" Quadratic Planar Back-Wave-Driven Radiators
<b>Passive Radiator Surface Area</b>	53.36in <sup>2</sup> (344.3cm <sup>2</sup> )
<b>Efficiency</b>	91dB 1W/1M @ 4Ω (2.83V/1M)
<b>Frequency Response:</b>	29Hz–25kHz typical (-6dB on axis @ 29Hz, anechoic bass response)
<b>Nominal Impedance</b>	4Ω
<b>Recommended Amplification</b>	20 - 500 watt/channel
<b>Built-In Subwoofer Power Amplification</b>	1000W peak/500W RMS, DSP-Controlled (50-ohm load – 5 seconds sustained 55Hz sinusoidal signal) Note: Not tested to FTC standard (8-ohm load – 5 minutes sustained 1kHz sinusoidal signal)
<b>Speaker Dimensions</b>	7½" (19.1 cm) W x 14¾" (37.6 cm) D x 48⅞" (124.1 cm) H (height is with base and feet installed, no spikes)
<b>Base</b>	11⅓" (30 cm) W x 17" (43.2 cm) D
<b>Weight</b>	60 lbs (27.2 kg)
<b>Power Requirements/Consumption:</b>	Low Voltage Version — 120 V at 50 or 60 Hz / 1200 Watts High Voltage Version — 240 V at 50 or 60 Hz / 1200 Watts (Approved for NA (TUV) and the CE market.)

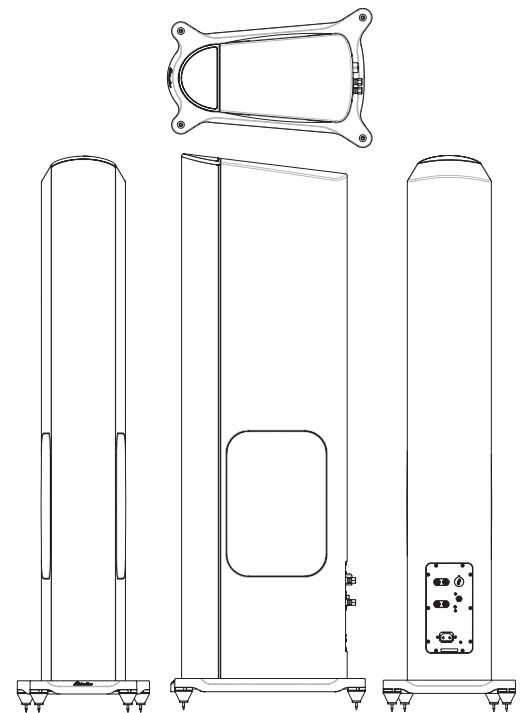

### Specifications Subject to Change Without Notice

**DE** Änderungen der Spezifikationen ohne Vorankündigung vorbehalten **FR** Les spécifications peuvent être modifiées sans préavis **SP** Especificaciones sujetas a cambios sin previo aviso **IT** Specifiche soggette a modifiche senza preavviso **NL** Specificaties kunnen zonder voorafgaande kennisgeving worden gewijzigd **SE** Specifikationerna kan ändras utan föregående meddelande **RU** Технические характеристики могут быть изменены без предварительного уведомления **PT** Especificações sujeitas a alterações sem aviso prévio

## Unpacking - Please Follow These Steps to Safely Unpack Your Speakers

**DE** Auspacken - Bitte befolgen Sie diese Schritte, um Ihre Lautsprecher sicher auszupacken **FR** Déballage - Veuillez suivre les étapes suivantes pour déballer vos enceintes en toute sécurité **SP** Desembalaje - Siga estos pasos para desembalar los altavoces de forma segura **IT** Disimballaggio - Segua questi passi per disimballare in sicurezza i suoi diffusori **NL** Uitpakken - Volg deze stappen om uw luidsprekers veilig uit te pakken **SE** Uppackning - Följ dessa steg för att packa upp högtalarna på ett säkert sätt **RU** Распаковка - Пожалуйста, выполните следующие действия, чтобы безопасно распаковать ваши колонки **PT** Desembalar - Siga estes passos para desembalar os seus altifalantes em segurança



### T66 speakers are heavy, we recommend 2 people to unpack them

**DE** T66-Lautsprecher sind schwer. Daher werden zum Auspacken 2 Personen benötigt. **FR** Les enceintes T66 sont lourdes, nous recommandons de les déballer à deux personnes. **SP** Los altavoces T66 son pesados. Por eso, recomendamos que el desembalaje se haga con 2 personas. **IT** Gli altoparlanti T66 sono pesanti, è consigliabile che a disimballarli siano 2 persone. **NL** De T66-luidsprekers zijn zwaar. We raden aan ze te laten uitpakken door twee personen. **SE** T66 högtalare är tunga, vi rekommenderar att två personer packar upp dem. **RU** Акустическая система T66 достаточно тяжелая, мы рекомендуем распаковывать ее вдвоем. **PT** Os altifalante T66 são pesados e devem ser desembalados por 2 pessoas.

### 1. Remove any wrapping and lay box flat as shown

**DE** Verpackung entfernen und Karton flach hinlegen, wie abgebildet. **FR** Coupez soigneusement le ruban **SP** Retire el envoltorio y coloque la caja sobre una superficie plana, tal como se muestra **IT** Togliere eventuale materiale avvolgente e stendere la confezione in orizzontale come illustrato **NL** Verwijder de verpakking en leg de doos neer, zoals in de afbeelding **SE** Avlägsna allt omslagsmaterial och ställ lådan plant såsom visas **RU** Удалите упаковку и положите коробку горизонтально, как показано на рисунке. **PT** Remova qualquer material de embrulho e coloque a embalagem na horizontal, tal como ilustrado



### 2. Carefully cut tape

**DE** Sorgfältig geschnittenes Band **FR** Coupez soigneusement le ruban **SP** Cortar la cinta con cuidado **IT** Tagliare accuratamente il nastro **NL** Snij voorzichtig tape **SE** Skär försiktigt av tejpén **RU** Аккуратно перерезанная лента **PT** Corte a fita com cuidado

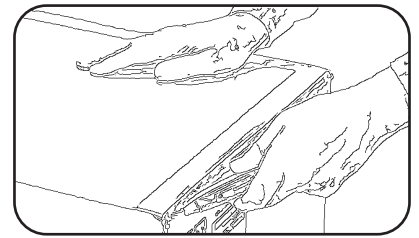

### 3. Stand box up as shown with top piece on top

**DE** Karton wie abgebildet mit dem Kopfteil nach oben aufstellen **FR** Mettez le carton en position verticale comme sur l'illustration, avec la partie supérieure sur le dessus **SP** Ponga la caja de pie como se indica, con la parte superior hacia arriba **IT** Mettere la confezione in posizione verticale come illustrato con la parte superiore verso l'alto **NL** Zet de doos recht, zoals in de afbeelding, met het bovenste onderdeel bovenaan **SE** Ställ lådan såsom visas med ovansidan uppåt **RU** Поставьте коробку вертикально, как показано на рисунке, верхняя часть упаковки должна быть сверху **PT** Coloque a caixa na vertical com a parte superior para cima

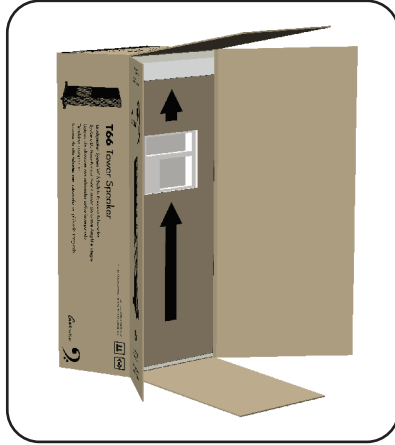

### 4. Slide the packing out of the box, and remove the top piece to reveal the base of the speaker

**DE** Schieben Sie die Verpackung aus dem Karton, und entfernen Sie den oberen Teil, um die Basis des Lautsprechers freizulegen **FR** Faites glisser l'emballage hors de la boîte, puis retirez la partie supérieure pour découvrir la base de l'enceinte **SP** Deslice el embalaje fuera de la caja, y retire la pieza superior para revelar la base del altavoz **IT** Far scorrere l'imballaggio fuori dalla scatola, e rimuovere il pezzo superiore per rivelare la base del diffusore **NL** Schuif de verpakking uit de doos en verwijder het bovenstuk om de basis van de luidspreker te onthullen **SE** Skjut ut förpackningen ur lådan och ta bort den övre delen så att du ser högtalarens bas **RU** Выдвиньте упаковку из коробки и снимите верхнюю часть, чтобы открыть основание динамика **PT** Empurre a embalagem para fora da caixa e remova a parte superior para expor a base do altifalante

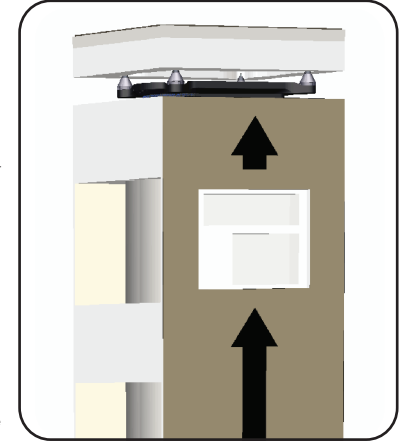

### 5. Carefully turn the speaker over and place base on floor

**DE** Drehen Sie den Lautsprecher vorsichtig um und stellen Sie die Basis auf den Boden **FR** Retournez délicatement l'enceinte et posez la base sur le sol **SP** Gire con cuidado el altavoz y coloque la base en el suelo **IT** Girare con attenzione il diffusore e appoggiare la base sul pavimento **NL** Draai de luidspreker voorzichtig om en plaats de voet op de vloer **SE** Vänd försiktigt på högtalaren och placera basen på golvet **RU** Осторожно переверните колонку и положите основание на пол **PT** Rode o altifalante cuidadosamente e coloque a base no chão

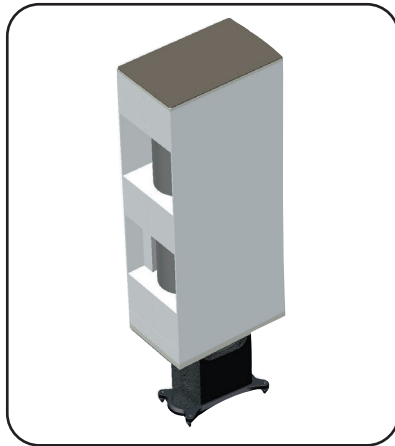

### 6. Carefully remove the packing shell and the protective bag

**DE** Entfernen Sie vorsichtig die Verpackungsschale und die Schutztasche **FR** Retirez avec précaution la coque d'emballage et le sac de protection **SP** Retire con cuidado la carcasa del embalaje y la bolsa de protección **IT** Rimuovere con cura il guscio di imballaggio e il sacchetto protettivo **NL** Verwijder voorzichtig het verpakkingsschulsel en de beschermzak **SE** Ta försiktigt bort förpackningsskalet och skyddspåsen **RU** Осторожно снимите упаковочную оболочку и защитный пакет **PT** Retire cuidadosamente a carcaça da embalagem e a bolsa de proteção



## Positioning - Check the User Manual for Detailed Instructions

**DE** Anschlüsse - Lesen Sie das Benutzerhandbuch für detaillierte Anweisungen **FR** Connexions - Consultez le manuel de l'utilisateur pour des instructions détaillées **SP** Conexiones - Consulte el manual del usuario para obtener instrucciones detalladas **IT** Connessioni - Controllare il manuale utente per istruzioni dettagliate **NL** Aansluitingen - Raadpleeg de gebruikershandleiding voor gedetailleerde instructies **SE** Anslutningar - Se bruksanvisningen för detaljerade instruktioner **RU** Подключения - Подробные инструкции см. в руководстве пользователя. **PT** Posicionamento - Consulte o manual para obter instruções pormenorizadas

### Positioning T66 as left/right fronts

**DE** Positionierung des T66 als Links/Rechts-Fronten **FR** Positionnement du T66 en tant que fronts gauche/droit **SP** Posicionamiento de T66 como frentes izquierdo y derecho **IT** Posizionamento di T66 come frontali sinistro/destro **NL** Positionering T66 als links/rechts front **SE** Placering av T66 som vänster/högra frontar **RU** Позиционирование T66 как левого/правого фронтов **PT** Posicionamento do T66 como frentes esquerda/direita

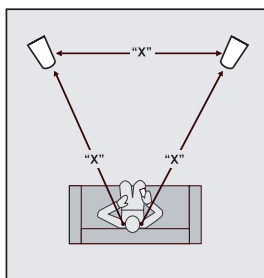

### Positioning T66 as surrounds

**DE** T66 als Surrounds positionieren **FR** Positionnement du T66 en tant qu'entourage **SP** Posicionamiento de T66 como Rodeos **IT** Posizionamento del T66 come circondario **NL** Positionering T66 als Surrounds **SE** Placering av T66 som surrounds **RU** Позиционирование T66 как окружения **PT** Posicionamento do T66 como som surround

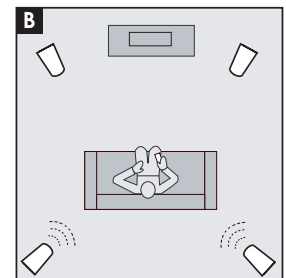
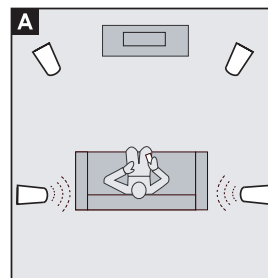

# Connections - Check the User Manual for Detailed Instructions

DE Anschlüsse - Lesen Sie das Benutzerhandbuch für detaillierte Anweisungen **FR** Connexions - Consultez le manuel de l'utilisateur pour des instructions détaillées **SP** Conexiones - Consulte el manual del usuario para obtener instrucciones detalladas **IT** Connessioni - Controllare il manuale utente per istruzioni dettagliate **NL** Aansluitingen - Raadpleeg de gebruikershandleiding voor gedetailleerde instructies **SE** Anslutningar - Se bruksanvisningen för detaljerade instruktioner **RU** Подключения - Подробные инструкции см. в руководстве пользователя. **PT** Ligações - Consulte o manual para obter instruções pormenorizadas

## Connecting Speaker Cables

DE Anschließen von Lautsprecherkabeln **FR** Connexion des câbles d'enceintes **SP** Conexión de los cables de los altavoces **IT** Collegamento dei cavi dei diffusori **NL** Luidsprekerkabels aansluiten **SE** Anslutning av högtalarkablar **RU** Подключение акустических кабелей **PT** Conexão dos cabos do altifalante

### 1. Using full-range speaker cables

DE Verwendung von Vollbereichs-Lautsprecherkabeln **FR** Utilisation de câbles d'enceintes à large bande **SP** Uso de cables de altavoz de rango completo **IT** Utilizzo di cavi per altoparlanti full-range **NL** Gebruik van full-range luidsprekerkabels **SE** Användning av fullrange-högtalarkablar **RU** Использование кабелей для полндиапазонных динамиков **PT** Usar cabos de altifalante de gama completa

### 2. Using bi-wire speaker cables, jumpers must be removed

DE Bei Verwendung von Bi-Wire-Lautsprecherkabeln müssen die Jumper entfernt werden **FR** Si vous utilisez des câbles d'enceinte bifilaires, les cavaliers doivent être retirés **SP** Si se utilizan cables de altavoz bifilares, hay que quitar los puentes **IT** Se si usano cavi per altoparlanti bifilari, i ponticelli devono essere rimossi **NL** Bij gebruik van bi-wire luidsprekerkabels moeten de jumpers worden verwijderd **SE** Om du använder tvåtrådiga högtalarkablar måste du ta bort bytena **RU** При использовании двухпроводных акустических кабелей необходимо удалить перемычки **PT** Na utilização de cabos de altifalante bicablados, os jumpers têm de ser removidos

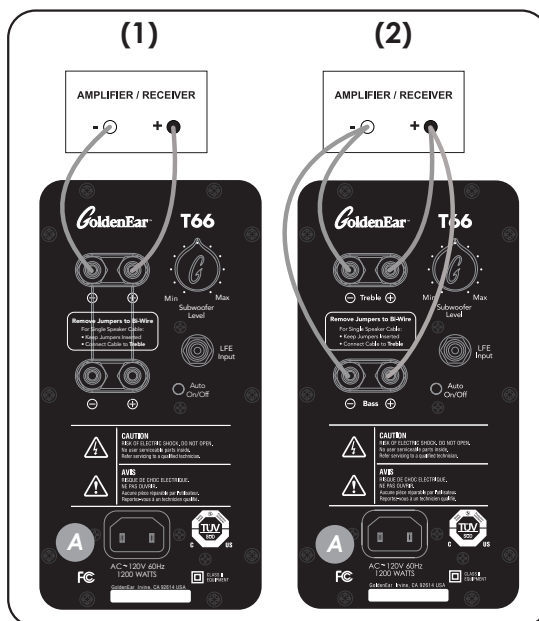

## A Connect AC power cable

DE AC-Netzkaabel anschließen **FR** Connecter le câble d'alimentation **CA** SP Conectar el cable de alimentación de CA **IT** Collegare il cavo di alimentazione AC **NL** AC-stroomkabel aansluiten **SE** Anslut AC-strömkabel **RU** Подключите кабель питания переменного тока **PT** Ligue o cabo de alimentação CA

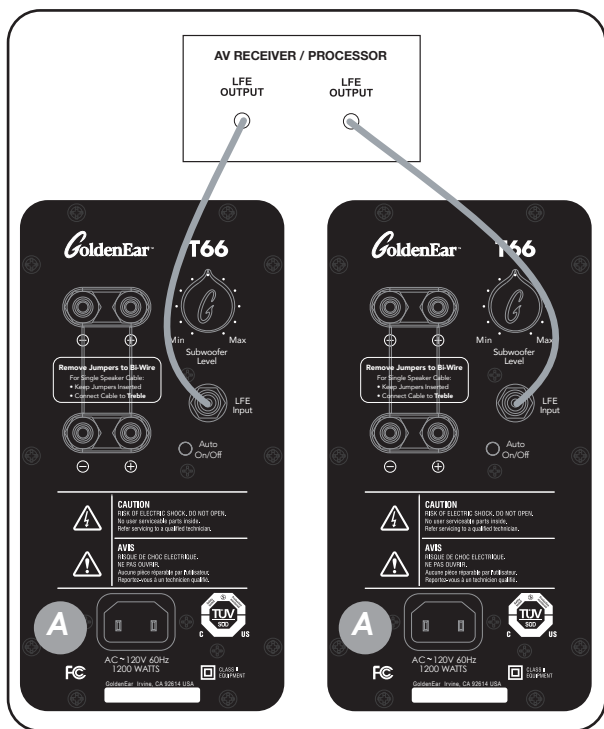

## Set Subwoofer Level to 12 o'clock (straight up) to start, see user manual for more information

DE Zunächst Subwoofer-Regler auf 12 Uhr stellen (direkt nach oben). Weitere Informationen siehe Bedienungsanleitung. **FR** Réglez initialement le niveau du haut-parleur d'extrêmes graves en position 12 h (droit vers le haut), voir les détails dans le manuel de l'utilisateur **SP** Para empezar, establezca el nivel del subgrave a las 12 en punto (directamente hacia arriba) y consulte el manual del usuario para obtener más información **IT** Impostare il livello del subwoofer a ore 12 (diritto in verticale) per iniziare, per maggiori informazioni vedere il manuale di istruzioni. **NL** Stel het Subwoofer-niveau in op 12 u. (recht omhoog) om te starten; raadpleeg de gebruikershandleiding voor meer informatie. **SE** Till en början, ställ in subwoofer-nivån raktt uppåt, se bruksanvisningen för ytterligare information **RU** Для начала установите ручку регулировки уровня сабвуфера (Subwoofer Level) на 12 часов (ручка регулировки направлена вверх), для получения дополнительной информации см. руководство пользователя. **PT** Para começar, defina o nível do subwoofer para as 12 horas (diretamente para cima), ver o manual para mais informações

## Connecting the LFE Input

DE Anschließen des LFE-Eingangs **FR** Connexion de l'entrée LFE **SP** Conexión de la entrada LFE **IT** Collegamento dell'ingresso LFE **NL** De LFE-ingang aansluiten **SE** Anslutning av LFE-ingången **RU** Подключение входа LFE **PT** Conexão da entrada LFE

## Using the LFE Input is always in addition to connecting speaker cables, it is never a replacement for connecting speaker cables

DE Die Verwendung des LFE-Eingangs ist immer eine Ergänzung zum Anschluss von Lautsprecherkabeln, er ist niemals ein Ersatz für den Anschluss von Lautsprecherkabeln **FR** L'utilisation de l'entrée LFE vient toujours en complément de la connexion de câbles de haut-parleurs, elle ne remplace jamais la connexion de câbles de haut-parleurs **SP** El uso de la entrada LFE es siempre un complemento a la conexión de los cables de los altavoces, nunca sustituye a la conexión de los cables de los altavoces **IT** L'uso dell'ingresso LFE è sempre in aggiunta al collegamento dei cavi dei diffusori, non sostituisce mai il collegamento dei cavi dei diffusori **NL** Het gebruik van de LFE-ingang is altijd een aanvulling op het aansluiten van luidsprekerkabels, het is nooit een vervanging voor het aansluiten van luidsprekerkabels **SE** Användning av LFE-ingången är alltid ett tillägg till anslutning av högtalarkablar, den ersätter aldrig anslutning av högtalarkablar **RU** Использование входа LFE всегда является дополнением к подключению акустических кабелей, оно никогда не заменяет подключение акустических кабелей. **PT** A utilização da entrada LFE é sempre um complemento à conexão dos cabos do altifalante, nunca substitui a conexão dos cabos do altifalante.

## For receivers or processors with only one LFE output, use a "Y" Connector

DE Für Receiver oder Prozessoren mit nur einem LFE-Ausgang verwenden Sie einen "Y"-Anschluss **FR** Pour les récepteurs ou les processeurs avec une seule sortie LFE, utilisez un connecteur "Y" **SP** Para los receptores o procesadores con una sola salida LFE, utilice un conector "Y" **IT** Per ricevitori o processori con una sola uscita LFE, utilizzare un connettore "Y" **NL** Voor ontvangers of processoren met slechts één LFE-uitgang, gebruik een "Y"-connector **SE** För mottagare eller processorer med endast en LFE-utgång, använd en "Y"-kontakt **RU** Для ресиверов или процессоров, имеющих только один выход LFE, используйте разъем "Y". **PT** Para os recetores ou processadores com apenas uma saída LFE, utilize um conector "Y"

# T66

## For Additional Help With Installation Visit:

Weitere Hinweise zur Installation finden Sie unter:  
 Pour de l'aide supplémentaire concernant l'installation, visitez le site:  
 Para obtener ayuda adicional sobre la instalación visite:  
 Per ulteriori consigli a proposito dell'installazione, visitate il sito:  
 Ga, voor extra ondersteuning bij de installatie, naar:  
 Hvis du har brug for mere hjælp til installationen, kan du besøge:  
 Для получения дополнительных инструкций по установке посетите сайт:  
 Para obter ajuda adicional sobre a instalação, visite:

[www.goldenear.com](http://www.goldenear.com)



**CE UK CA** This product complies with the essential requirements of the EMC directive 89/336/EEC